

Ράδιορολόϊ – Ξυπνητήρι AWAKE

ΕΓΧΕΙΡΙΔΙΟ ΧΡΗΣΗΣ

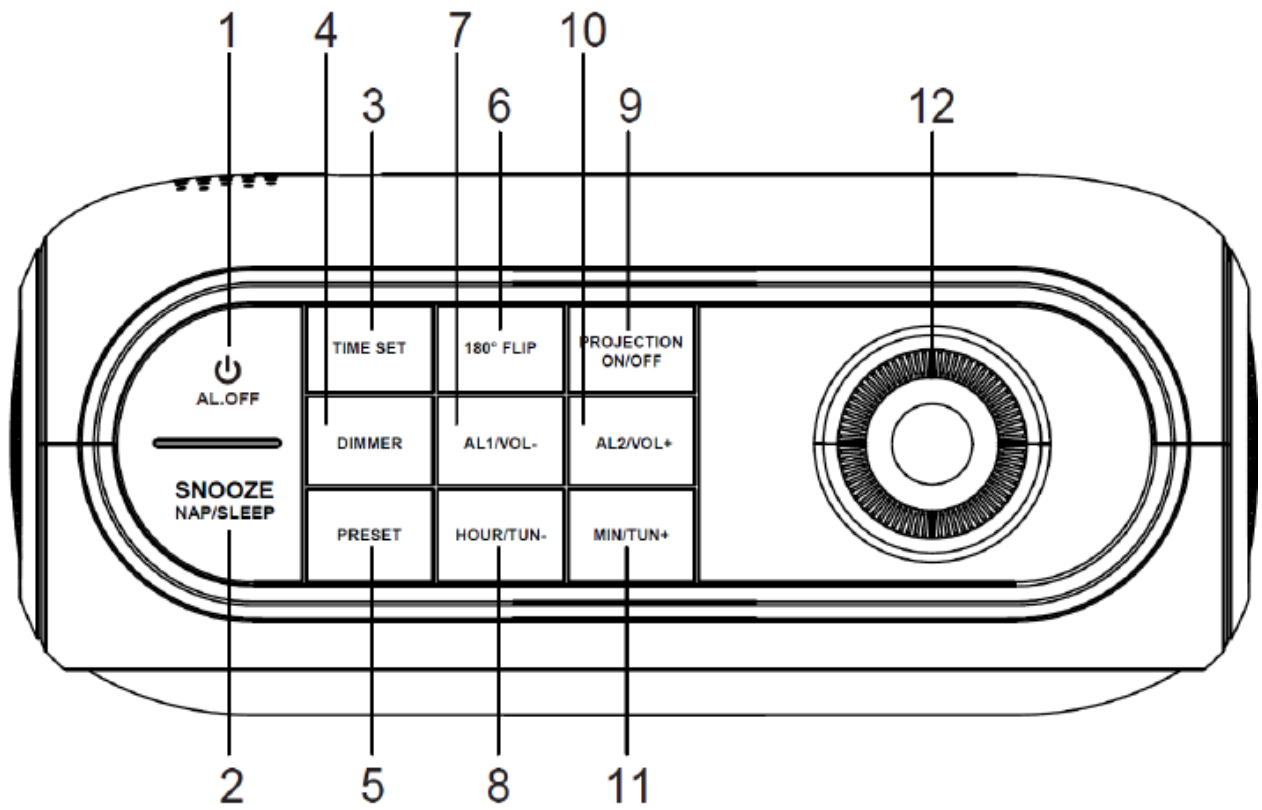

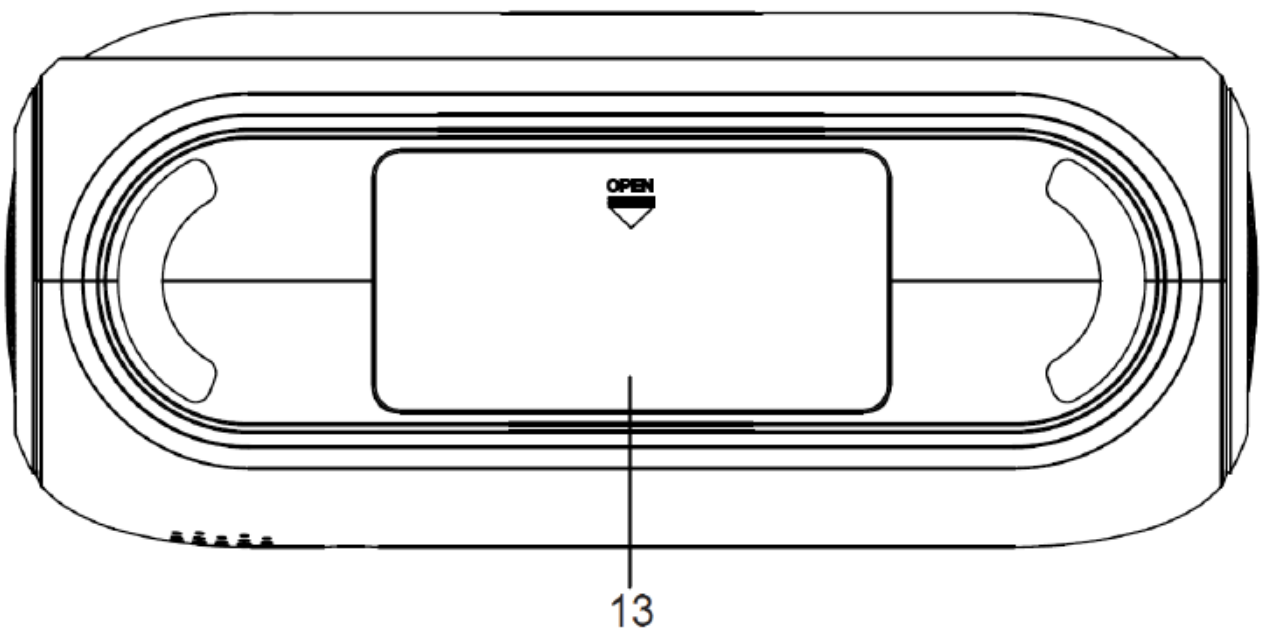

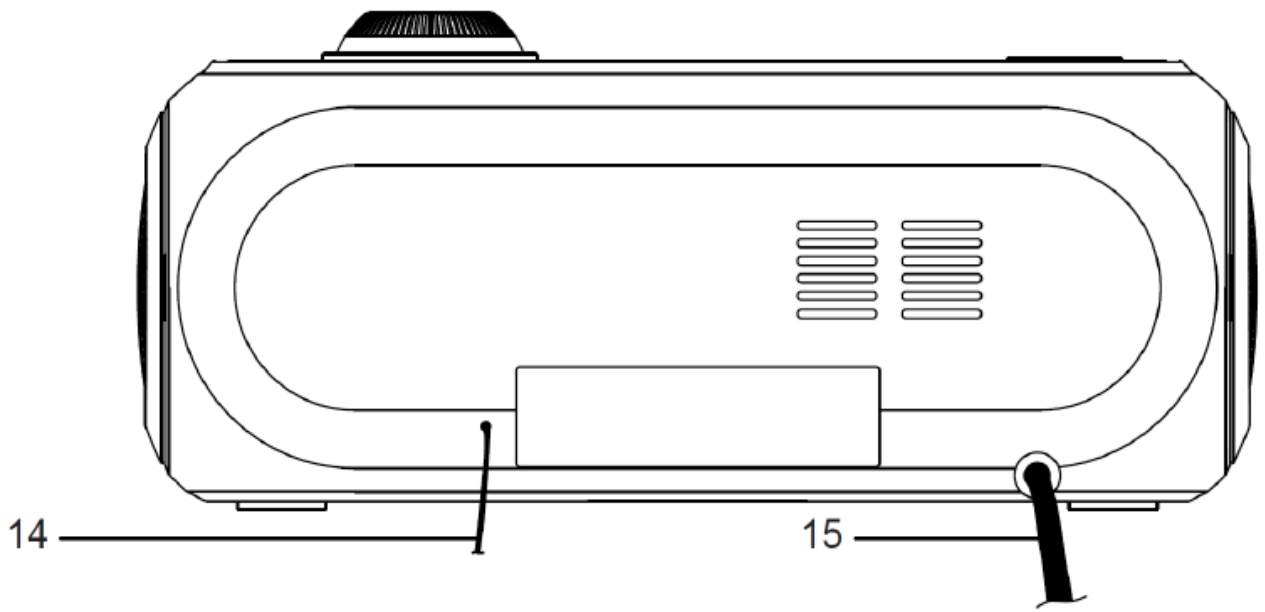

1. Κουμπί "AL. OFF"
2. Κουμπί "SNOOZE NAP/SLEEP"
3. Κουμπί "TIME SET"
4. Κουμπί "DIMMER"
5. Κουμπί "PRESET"
6. Κουμπί "180 FLIP"
7. Κουμπί "AL1/VOL-"
8. Κουμπί "HOUR/TUN-"
9. Κουμπί "PROJECTION ON/OFF"
10. Κουμπί "AL2/VOL+"
11. Κουμπί "MIN/TUN+"
12. Διακόπτης "TIME PROJECT / FOCUS"
13. Θέση μπαταρίας
14. Κεραία
15. Καλώδιο ισχύος

ΕΝΔΕΙΞΕΙΣ

- A. Buzzer Alarm 1
- B. Ράδιο Alarm 1
- C. NAP
- D. Buzzer Alarm 2
- E. Ράδιο Alarm 2
- F. Sleep

ΠΡΟΕΤΟΙΜΑΣΙΑ ΓΙΑ ΧΡΗΣΗ

Το ξυπνητήρι τροφοδοτείται με ρεύμα. Χρησιμοποιώντας 2 μπαταρίες AAA, εξασφαλίζετε ότι θα συνεχίσει να δείχνει τη σωστή ώρα ακόμα και αφού συμβεί διαξοπή ρεύματος. Τοποθετήστε τις μπαταρίες στη θέση τους (13), ακολουθώντας τις ενδείξεις πολικότητας. Όταν χρειαστεί, αλλάξτε όλες τις μπαταρίες μαζί, και όχι μόνο τη μία. Συνιστάται να τις αφαιρείτε από τη συσκευή, εάν αυτή δεν πρόκειται να χρησιμοποιηθεί για μεγάλο χρονικό διάστημα.

Τοποθετείτε τη συσκευή μόνο σε προστατευμένα έπιπλα. Αποφύγετε την απυθείας έκθεση σε ηλιακό φως, καθώς και έκθεση σε νερό και υγρασία.

Βάλτε το καλώδιο (15) σε πρίζα με τη σωστή τάση. Παρακαλούμε ελέγξτε και μην βάλετε το καλώδιο εάν δεν είστε σίγουροι για τη σωστή τάση.

Ξετυλίξτε την κεραία (14). Εκτείνετε την στο μέγιστο για την καλύτερη δυνατή λήψη.

ΛΕΙΤΟΥΡΓΙΑ ΡΟΛΟΓΙΟΥ ΚΑΙ ΞΥΠΝΗΤΗΡΙΟΥ

Σημείωση: Η ώρα στο ρολόι και στο ξυπνητήρι μπορεί να αλλάξει μόνο όταν το ράδιο είναι εκτός λειτουργίας.

ΟΡΙΣΜΟΣ ΩΡΑΣ ΚΑΙ ΗΜΕΡΑΣ

1. Πατήστε και κρατήστε πατημένο το κουμπί "TIME SET" (3) για περίπου 3 δευτερόλεπτα, έως ότου τα ψηφία αρχίσουν να αναβοσβήνουν.
2. Χρησιμοποιήστε το κουμπί "HOUR/TUN-" (8) για να ρυθμίσετε την ώρα.
3. Χρησιμοποιήστε το κουμπί "MIN/TUN+" (11) για να ρυθμίσετε τα λεπτά.
4. Πατήστε το κουμπί "TIME SET" (3) για να επιβεβαιώσετε.

ΟΡΙΣΜΟΣ ΩΡΑΣ ΞΥΠΝΗΤΗΡΙΟΥ

1. Πατήστε το κουμπί "AL1/VOL-" (7) για να δείτε την ώρα ξυπνητηριού 1. Τα ψηφία θα αναβοσβήσουν.
2. Χρησιμοποιήστε το κουμπί "HOUR/TUN-" (8) για να ρυθμίσετε την ώρα.
3. Χρησιμοποιήστε το κουμπί "MIN/TUN+" (11) για να ρυθμίσετε τα λεπτά.
4. Πατήστε το κουμπί "AL1/VOL-" (7) μία φορά για να επιβεβαιώσετε. Τα ψηφία θα σταματήσουν να αναβοσβήνουν.
(Σημείωση: Το ξυπνητήρι θα είναι πλέον ενεργό).

ΕΝΕΡΓΟΠΟΙΗΣΗ ΞΥΠΝΗΤΗΡΙΟΥ

1. Αφού οριστεί η ώρα ξυπνητηριού, πατήστε το κουμπί "AL1/VOL-" (7) μία φορά για ξυπνητήρι με buzzer (ένδειξη A). Πατήστε 2 φορές για ξυπνητήρι με ράδιο (ένδειξη B).
2. Τα ψηφία μετά από λίγο θα σταματήσουν να αναβοσβήνουν.
3. Για να απενεργοποιήσετε, πατήστε το κουμπί "AL1/VOL-" (7) έως ότου όλες οι ενδείξεις απενεργοποιηθούν.

ΟΤΑΝ ΗΧΕΙ ΤΟ ΞΥΠΝΗΤΗΡΙ

1. Όταν ηχήσει το ξυπνητήρι, πατήστε το κουμπί "AL. OFF" (1) για να το κλείσετε. Πατήστε το κουμπί "SNOOZE NAP/SLEEP" για λειτουργία snooze.
2. Στη λειτουργία snooze, το ξυπνητήρι θα συνεχίσει να χτυπάει κάθε 9 λεπτά.

ΦΩΤΕΙΝΟΤΗΤΑ ΟΘΟΝΗΣ

Όταν το ράδιο είναι εκτός λειτουργίας και η οθόνη δείχνει την τρέχουσα ώρα, πατήστε το κουμπί “DIMMER” (4) για να ρυθμίσετε τη φωτεινότητα της οθόνης.

(Σημείωση: Μην αλλάζετε τη φωτεινότητα της οθόνης όσο ρυθμίζετε την ώρα ξυπνητηριού και το ξυπνητήρι είναι ενεργό).

ΠΡΟΒΟΛΗ ΩΡΑΣ

Πατήστε το κουμπί “PROJECTION ON/OFF” (9) για να ενεργοποιήσετε/απενεργοποιήσετε τη λειτουργία προβολής ώρας. Για καλύτερη ορατότητα, αυτό θα πρέπει να γίνει σε μια λευκή επίπεδη επιφάνεια.

Πατήστε το κουμπί “180 FLIP” (6) για να περιστρέψετε την προβολή της ώρας κατά 180 μοίρες. Για περαιτέρω ρύθμιση χρησιμοποιήστε το “TIME PROJECT / FOCUS” (12).

ΛΕΙΤΟΥΡΓΙΕΣ ΡΑΔΙΟΦΩΝΟΥ

Γενικές λειτουργίες

1. Πατήστε το κουμπί “AL. OFF” (1) για να ανοίξετε το ραδιόφωνο. Η συχνότητα του σταθμού θα εμφανιστεί στην οθόνη.
2. Χρησιμοποιήστε τα κουμπιά “HOUR/TUN-” (8) & “MIN/TUN+” (11) για να αλλάξετε συχνότητα. Κρατώντας ένα από αυτά τα κουμπιά πατημένο για περίπου 3 δευτερόλεπτα, η συσκευή θα συντονιστεί αυτόματα στον επόμενο διαθέσιμο σταθμό.
3. Χρησιμοποιήστε τα κουμπιά “AL1/VOL-” (7) & “AL2/VOL+” (10) για να ρυθμίσετε την ένταση του ήχου.
4. Η οθόνη θα δείξει την ώρα μερικά δευτερόλεπτα αφότου συντονιστείτε σε κάποιο σταθμό. Εάν θέλετε να δείτε τη συχνότητα, πατήστε το “HOUR/TUN-” (8) ή το “MIN/TUN+” (11).

Αποθήκευση σταθμών

1. Η συσκευή μπορεί να αποθηκεύσει μέχρι και 10 σταθμούς FM.
2. Για να αποθηκεύσετε έναν σταθμό στη μνήμη, πρώτα συντονιστείτε σε αυτόν. Πατήστε και κρατήστε πατημένο το κουμπί “PRESET” (5), και στην οθόνη θα αρχίσει να αναβοσβήνει ένα αριθμός που αρχίζει με “P”. Αυτός αντιστοιχεί σε έναν από τους προεπιλεγμένους/αποθηκευμένους σταθμούς. Χρησιμοποιήστε τα κουμπιά “HOUR/TUN-” (8) & “MIN/TUN+” (11) για να αλλάξετε τον αριθμό, και το κουμπί “PRESET” (5) για να επιβεβαιώσετε.
3. Για να ανακαλέσετε έναν αποθηκευμένο σταθμό, ενεργοποιήστε το ραδιόφωνο. Πατήστε το κουμπί “PRESET” (5) επανειλημμένα έως ότου βρεθεί ο επιθυμητός σταθμός. Στην οθόνη θα εμφανιστεί για λίγο η συχνότητά του.

ΛΕΙΤΟΥΡΓΙΑ SLEEP

Όταν το ραδιόφωνο είναι ενεργοποιημένο, πατήστε το κουμπί “SNOOZE NAP/SLEEP” (2) για να μπειτε σε λειτουργία Sleep. Το ραδιόφωνο θα κλείσει αυτόματα μετά από λίγο (ένδειξη F).

ΛΕΙΤΟΥΡΓΙΑ NAP

Όταν το ραδιόφωνο είναι απενεργοποιημένο, πατήστε το κουμπί “SNOOZE NAP/SLEEP” (2) για να μπειτε σε λειτουργία Nap. Το ραδιόφωνο θα κλείσει αυτόματα μετά από λίγο (ένδειξη C).

ΕΓΓΥΗΣΗ

Το προϊόν έχει εγγύηση 2 ετών. Η εγγύηση παύει να ισχύει εάν έχει γίνει κακή χρήση του προϊόντος, ή εάν έχει ανοιχτεί & πειραχτεί από μη εξουσιοδοτημένο τεχνικό προσωπικό.

Σωστή απόρριψη αυτού του προϊόντος.

Το παρόν προϊόν συμμορφώνεται με τις απαιτήσεις της οδηγίας 2006/95/EK, σχετικά με τον περιορισμό της χρήσης ορισμένων επικίνδυνων ουσιών σε είδη ηλεκτρικού και ηλεκτρονικού εξοπλισμού.

Σύμφωνα με τις απαιτήσεις της οδηγίας 2002/96/EK ΤΟΥ ΕΥΡΩΠΑΪΚΟΥ ΚΟΙΝΟΒΟΥΛΙΟΥ ΚΑΙ ΤΟΥ ΣΥΜΒΟΥΛΙΟΥ της 27ης Ιανουαρίου 2003 σχετικά με τα απόβλητα ειδών ηλεκτρικού και

ηλεκτρονικού εξοπλισμού (ΑΗΗΕ) τα περιλαμβανόμενα στις οδηγίες προϊόντα και επιμέρους εξαρτήματα αυτών μετά τη χρήση ή την απαξίωση τους δεν πρέπει να πετιούνται στα σκουπίδια με τα άλλα οικιακά απορρίμματα αλλά να επιστρέφονται στο σημείο πώλησης ή σε κατάλληλο σημείο ανακύκλωσης ηλεκτρικού και ηλεκτρονικού εξοπλισμού. Για περισσότερες πληροφορίες επικοινωνήστε με τις υπηρεσίες καθαριότητας του δήμου σας.



