

ΕΙΣΑΓΩΓΗ

Αγαπητέ πελάτη!

Σας ευχαριστούμε που εμπιστεύεστε και επιλέξατε το Overmax Rally.

Χάρη στα υλικά υψηλής ποιότητας και στις σύγχρονες λύσεις, σας παρέχουμε ένα προϊόν ιδανικό για καθημερινή χρήση. Είμαστε πεπεισμένοι ότι το προϊόν θα ικανοποιήσει τις απαιτήσεις σας καθώς έχει σχεδιαστεί με απόλυτη προσοχή.

Πριν ξεκινήσετε να χρησιμοποιείτε το προϊόν, διαβάστε προσεκτικά αυτό το εγχειρίδιο.

Εάν έχετε οποιοσδήποτε παρατηρήσεις ή ερωτήσεις σχετικά με το προϊόν, μην διστάσετε να επικοινωνήσετε μαζί μας στο info@grivakis.gr

ΣΗΜΑΝΤΙΚΟ

Διαβάστε αυτό το εγχειρίδιο προτού αρχίσετε να χρησιμοποιείτε το προϊόν για να δείτε όλες τις λειτουργίες του και να τα χρησιμοποιήσετε σύμφωνα με την προβλεπόμενη χρήση.

1. Μην επιδιωρθώνετε ή τροποποιείτε τη συσκευή. Μόνο εξουσιοδοτημένος τεχνικός σέρβις επιτρέπεται να εκτελεί αυτές τις εργασίες.
2. Μην ενεργοποιείτε τη συσκευή εάν έχετε παρατηρήσει κάποια ζημιά.
3. Μην χρησιμοποιείτε τη συσκευή εάν ενεργεί, έχει πέσει ή βυθιστεί σε νερό, υπερθερμανθεί εκτενώς, έχει αποχρωματιστεί και παραμορφωθεί και όταν εμφανιστούν άλλες άτυπες περιστάσεις. Επικοινωνήστε με το εξουσιοδοτημένο κέντρο σέρβις του κατασκευαστή.
4. Ποτέ μην αφήνετε την μπαταρία φόρτισης χωρίς επίβλεψη.
5. Η συσκευή προορίζεται για άτομα ηλικίας τουλάχιστον 14 ετών. Μην αφήνετε τα μικρότερα παιδιά να παίζουν με αυτήν. Κρατήστε τη συσκευή μακριά από παιδιά.
6. Χρησιμοποιήστε τη συσκευή μακριά από πηγές θερμότητας, υψηλές θερμοκρασίες, θερμές επιφάνειες, άμεσο ηλιακό φως, πηγές ανάφλεξης, γυμνή φλόγα, λάδια και αιχμηρές άκρες.
7. Μην χρησιμοποιείτε τη συσκευή σε εύφλεκτες, εκρηκτικές ή τοξικές ατμόσφαιρες.
8. Μην χρησιμοποιείτε χημικά για να καθαρίσετε τη συσκευή.
9. Μετά από κάθε χρήση, απενεργοποιήστε τη συσκευή και αποσυνδέστε την μπαταρία.
10. Μην βυθίζετε ολόκληρη τη συσκευή σε νερό ή άλλα υγρά. Μην χρησιμοποιείτε κοντά σε νερό.
11. Πριν ξεκινήσετε τον καθαρισμό ή τη μετακίνηση της συσκευής, απενεργοποιήστε τη.
12. Μην χρησιμοποιείτε τη συσκευή για άλλους σκοπούς εκτός από το σχεδιασμό.
13. Κρατήστε τη συσκευή μακριά από αιχμηρά αντικείμενα.
14. Μην τοποθετείτε άλλα αντικείμενα στη συσκευή όταν τη χρησιμοποιείτε.
15. Χρησιμοποιήστε τη συσκευή μόνο σε επίπεδες και σκληρές επιφάνειες. Αποφύγετε την άμμο, το γρασίδι ή άλλες επιφάνειες που ενδέχεται να προκαλέσουν ζημιά στη συσκευή.
16. Για να φορτίσετε την μπαταρία, χρησιμοποιήστε μόνο τον παρεχόμενο φορτιστή.
17. Κάθε φορά που ολοκληρώνεται η φόρτιση, αποσυνδέστε το φορτιστή από τη θύρα USB.
18. Δώστε προσοχή στους πόλους της μπαταρίας στη συσκευή και το χειριστήριο
19. Στη συσκευή χρησιμοποιείτε μόνο παρεχόμενες μπαταρίες. Στο χειριστήριο χρησιμοποιούνται τρεις μπαταρίες AA 1,5V (δεν παρέχονται).
20. Μετά τη χρήση, μην αγγίζετε τον κινητήρα του αυτοκινήτου γιατί μπορεί να είναι ζεστό.

ΠΕΡΙΓΡΑΦΗ ΣΥΣΚΕΥΗΣ

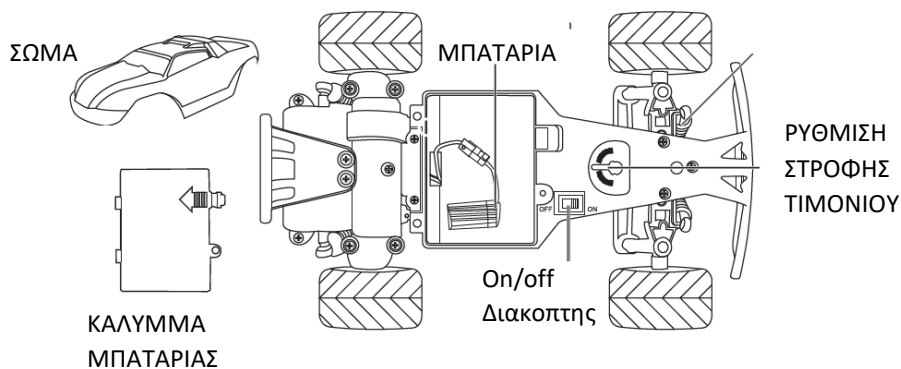

ΠΕΡΙΓΡΑΦΗ ΧΕΙΡΙΣΤΗΡΙΟΥ

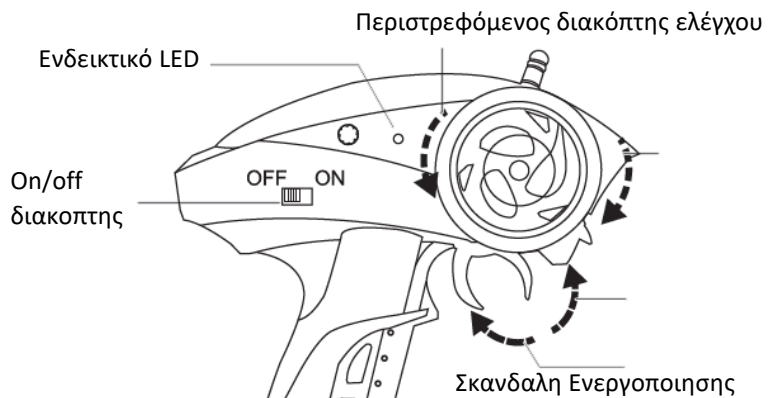

ΤΟΠΟΘΕΤΗΣΗ ΜΠΑΤΑΡΙΩΝ

1. Μετακινήστε και αφαιρέστε το κάλυμμα

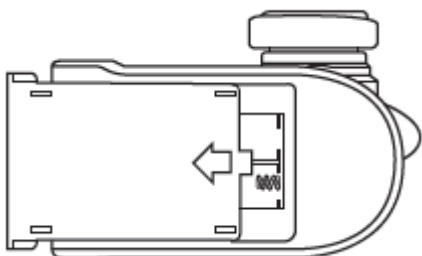

2. Τοποθετήστε δύο μπαταρίες AA 1,5 V. Προσοχή στους ακροδέκτες

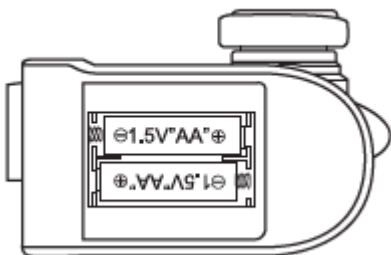

3. Ξαναβάλτε το κάλυμμα

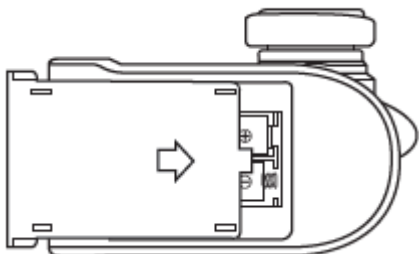

ΠΩΣ ΝΑ ΦΟΡΤΙΣΕΤΕ ΤΗΝ ΜΠΑΤΑΡΙΑ ΤΟΥ ΑΥΤΟΚΙΝΗΤΟΥ

1. Συνδέστε το φορτιστή στη θύρα USB στον υπολογιστή ή στον τροφοδότη USB. Στη συνέχεια συνδέστε την μπαταρία στο φορτιστή. Όταν η μπαταρία είναι γεμάτη, ένα LED θα ανάψει. Κατά τη φόρτιση, το LED είναι σβηστό.
2. Ξεβιδώστε τη βίδα από το κάλυμμα της μπαταρίας του αυτοκινήτου και αφαιρέστε την.

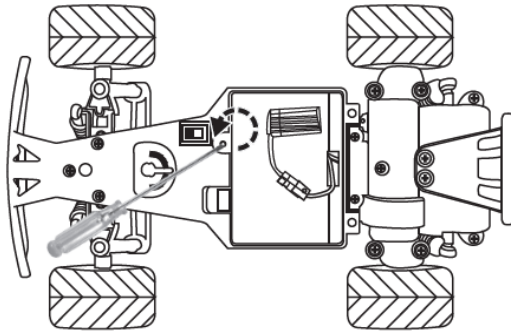

3. Συνδέστε την μπαταρία, κλείστε το κάλυμμα και βιδώστε το ξανά..

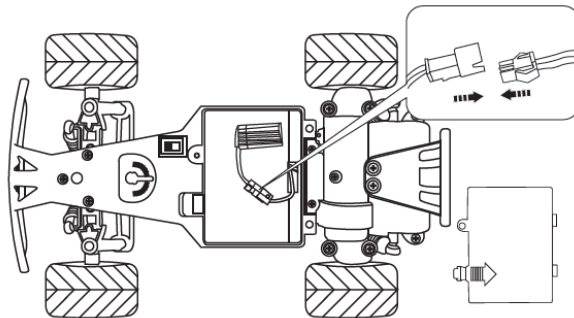

ΛΕΙΤΟΥΡΓΙΑ

1. Ρυθμίστε το διακόπτη αυτοκινήτου σε ON.
 2. Σύρετε το διακόπτη του χειριστήριου στη θέση ON. Το Power LED θα αρχίσει να αναβοσβήνει. Περιμένετε περίπου 15 δευτερόλεπτα έως ότου το χειριστήριο συνδεθεί με το αυτοκίνητο. Η λυχνία LED ανάβει συνεχώς.
 3. Για να προχωρήσετε προς τα εμπρός, μετακινήστε τη σκανδάλη ενεργοποίησης προς τα πίσω. Όσο ισχυρότερη είναι η κίνηση, τόσο μεγαλύτερη είναι η ταχύτητα του αυτοκινήτου.
- Μετακινήστε τη σκανδάλη ενεργοποίησης προς τα εμπρός, για να σταματήσετε και να αντιστρέψετε.

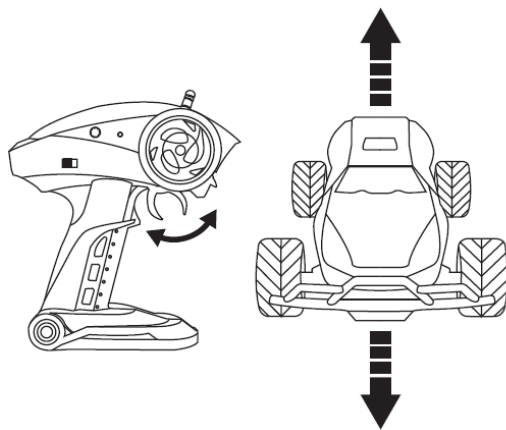

1. Περιστρέψτε τον διακόπτη ελέγχου δεξιά και αριστερά για να στρίψει

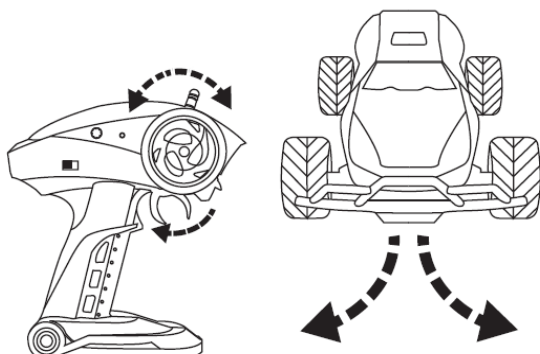

ΒΕΛΤΙΩΣΕΙΣ

Εάν έχετε παρατηρήσει ότι το αυτοκίνητο γυρίζει στην άκρη αντί να πηγαίνει ευθεία, μπορείτε να προσαρμόσετε τη στροφή με ρύθμιση.

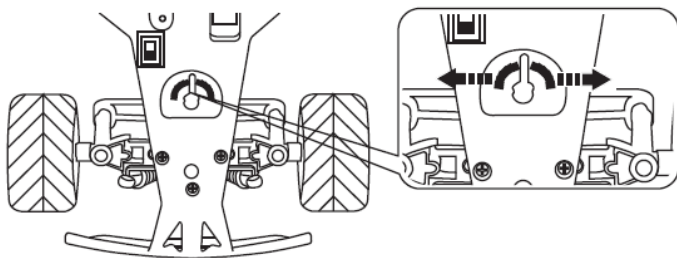

ΚΑΘΑΡΙΣΜΟΣ ΚΑΙ ΣΥΝΤΗΡΗΣΗ

1. Πριν ξεκινήσετε τον καθαρισμό, απενεργοποιήστε τη συσκευή και αποσυνδέστε την μπαταρία.
2. Καθαρίστε το αυτοκίνητο και τον ελεγκτή με βρεγμένο πανί.
3. Μην χρησιμοποιείτε χημικά για να καθαρίσετε τη συσκευή.
4. Μετά από κάθε χρήση, αφαιρέστε την άμμο και τη σκόνη από το αυτοκίνητο.

Οι εικόνες είναι μόνο για αναφορά. Ο πραγματικός σχεδιασμός των προϊόντων ενδέχεται να διαφέρει από τις εικόνες που παρουσιάζονται.