

LIVOO

Feel good moments

Instruction manual

Livoo mixer



Reference: DOP190
Version: 1.4
Language: Ελληνικά

Γενικές οδηγίες

ΠΑΡΑΚΑΛΩ, ΔΙΑΒΑΣΤΕ ΚΑΛΑ ΤΙΣ ΟΔΗΓΙΕΣ ΧΡΗΣΗΣ ΙΔΙΑΙΤΕΡΑ ΠΡΙΝ ΤΗΝ ΠΡΩΤΗ ΧΡΗΣΗ.

Η κακή χρήση της συσκευής μπορεί να την καταστρέψει ή να βλάψει τον χρήστη. Βεβαιωθείτε ότι χρησιμοποιείτε τη συσκευή για τη χρήση για την οποία έχει σχεδιαστεί. αρνούμαστε οποιεσδήποτε ευθύνες όσον αφορά τις ζημιές από λανθασμένη χρήση ή κακό χειρισμό.

1. Βεβαιωθείτε ότι η τάση του δικτύου σας αντιστοιχεί σε αυτήν που αναφέρεται στη συσκευή.
2. Οι οδηγίες ασφαλείας δεν εξαλείφουν από μόνες τους κανέναν κίνδυνο και πρέπει πάντα να χρησιμοποιούνται κατάλληλα μέτρα πρόληψης ατυχημάτων.
3. Αυτή η συσκευή δεν πρέπει να χρησιμοποιείται από παιδιά. Κρατήστε τη συσκευή και το καλώδιο της μακριά από παιδιά.
4. Τα παιδιά δεν πρέπει να παίζουν με τη συσκευή.
5. Οι συσκευές μπορούν να χρησιμοποιηθούν από άτομα με μειωμένες σωματικές, αισθητηριακές ή διανοητικές ικανότητες ή έλλειψη εμπειρίας και γνώσης, εάν τους έχουν δοθεί επίβλεψη ή οδηγίες σχετικά με τη χρήση της συσκευής με ασφαλή τρόπο και εάν κατανοούν τους κινδύνους που εμπεριέχονται.
6. Μην επιχειρήσετε να επισκευάσετε τη συσκευή μόνοι σας, καθώς θα εκτεθείτε σε επικίνδυνα ηλεκτροφόρα εξαρτήματα ή άλλους κινδύνους ανοίγοντας και αφαιρώντας τα καλύμματα.

7. Μη χρησιμοποιείτε τη συσκευή σε εξωτερικό χώρο, τοποθετήστε τη σε ξηρό περιβάλλον και χρησιμοποιήστε τη συσκευή μόνο για οικιακούς σκοπούς και με τον τρόπο που υποδεικνύεται σε αυτές τις οδηγίες.
8. Μην αφήνετε ποτέ τη συσκευή χωρίς επίβλεψη όταν τη χρησιμοποιείτε.
9. Εάν το καλώδιο τροφοδοσίας είναι κατεστραμμένο, πρέπει να αντικατασταθεί από τον κατασκευαστή, τον αντιπρόσωπο σέρβις του ή από παρόμοια ειδικευμένα άτομα, προκειμένου να αποφευχθεί ο κίνδυνος (*).
10. Τοποθετήστε αυτή τη συσκευή όσο το δυνατόν πιο κοντά στην πηγή ρεύματος, ώστε να μπορείτε να αποσυνδέετε το φις γρήγορα και εύκολα.
11. Ποτέ μην βυθίζετε τη βάση της συσκευής σας σε νερό ή οποιοδήποτε άλλο υγρό για οποιονδήποτε λόγο. Μην το τοποθετείτε ποτέ στο πλυντήριο πιάτων.
12. Πάντα να αποσυνδέετε τη συσκευή από την παροχή, εάν την αφήνετε χωρίς επίβλεψη και πριν τη συναρμολόγηση, την αποσυναρμολόγηση ή τον καθαρισμό.
13. Μην μετακινείτε ποτέ τη συσκευή τραβώντας το καλώδιο. Βεβαιωθείτε ότι το καλώδιο δεν μπορεί να πιαστεί με κανέναν τρόπο. Μην τυλίγετε το καλώδιο γύρω από τη συσκευή και μην το λυγίζετε.
14. Αποσυνδέστε τη συσκευή από την πρίζα όταν δεν τη χρησιμοποιείτε.
15. Αποφύγετε την επαφή με κινούμενα μέρη. Κρατήστε τα χέρια, τα ρούχα, καθώς και τις σπάτουλες και άλλα σκεύη μακριά από τα χτυπητήρια κατά τη διάρκεια της λειτουργίας για να μειώσετε τον κίνδυνο τραυματισμού ατόμων ή/και ζημιάς στο μίξερ.

16. Η συσκευή δεν προορίζεται για λειτουργία μέσω εξωτερικού χρονοδιακόπτη ή χωριστού συστήματος τηλεχειρισμού.

17. Φυλάξτε αυτό το εγχειρίδιο μαζί με τη συσκευή. Εάν η συσκευή πρόκειται να χρησιμοποιηθεί από τρίτο μέρος, πρέπει να συνοδεύεται από αυτό το εγχειρίδιο οδηγιών.

18. Για να αποφύγετε ηλεκτροπληξία, μη χρησιμοποιείτε αυτή τη συσκευή κοντά σε νερό. Μην βυθίζετε το καλώδιο τροφοδοσίας σε νερό ή άλλο υγρό.

19. Μην τσακίζετε ή σφίγγετε το καλώδιο τροφοδοσίας. Για να αποφύγετε τυχόν κίνδυνο σκοντάφτισμα, μην αφήνετε το καλώδιο τροφοδοσίας να κρέμεται πάνω από την άκρη ενός τραπεζιού ή ενός πάγκου.

20. Αυτή η συσκευή δεν πρέπει να τοποθετείται κοντά σε γυμνή φλόγα, εύκολα εύφλεκτα υλικά (κουρτίνες, υφάσματα κ.λπ.), καλοριφέρ, φούρνο ή άλλη πηγή θερμότητας.

21. Πριν τη χρήση, τοποθετήστε τη συσκευή σε οριζόντια και επίπεδη επιφάνεια.

22. Η συσκευή πρέπει να χρησιμοποιείται μόνο για τον προορισμό της.

23. Κατά τη χρήση, μην αγγίζετε τα κινούμενα μέρη με τα δάχτυλά σας.

24. Δεν φέρουμε καμία ευθύνη για ζημιές που οφείλονται σε ακατάλληλη χρήση ή μη τήρηση των οδηγιών λειτουργίας / των σημειώσεων ασφαλείας μας.

25. Φροντίστε να γυρίζετε τον επιλογέα ταχύτητας στη θέση 0 μετά από κάθε χρήση.

26. Απενεργοποιήστε τη συσκευή και αποσυνδέστε την από την παροχή προτού αλλάξετε εξαρτήματα ή πλησιάσετε εξαρτήματα που κινούνται κατά τη χρήση.

27. Μην βγάζετε ποτέ το αναδευτήρα/γάντζο ζύμης/αναδευτήρα αυγών όταν η συσκευή είναι σε λειτουργία.

28. Προσέξτε εάν χυθεί ζεστό υγρό στον επεξεργαστή τροφίμων ή στο μπλέντερ, καθώς μπορεί να εκτιναχθεί έξω από τη συσκευή λόγω ξαφνικού ατμού.

29. Όσον αφορά τις οδηγίες καθαρισμού επιφανειών που έρχονται σε επαφή με τρόφιμα ή λάδια, ανατρέξτε στην παρακάτω παράγραφο «Καθαρισμός» στο εγχειρίδιο.

30. Είναι απολύτως απαραίτητο να διατηρείτε αυτή τη συσκευή πάντα καθαρή καθώς έρχεται σε άμεση επαφή με τρόφιμα.

31. Υπάρχει πιθανός τραυματισμός από κακή χρήση

32. Όσον αφορά τις οδηγίες χρήσης των εξαρτημάτων, τους χρόνους λειτουργίας και τις ρυθμίσεις ταχύτητας, ανατρέξτε στις παρακάτω παραγράφους

33. Τα αξεσουάρ, εκτός από αυτά που παρέχονται με τη συσκευή, πρέπει να περιλαμβάνουν οδηγίες για την ασφαλή χρήση τους.

34. Πρέπει να δίνεται προσοχή κατά το χειρισμό κοφτερών λεπίδων κοπής, το άδειασμα του μπολ και κατά τον καθαρισμό.

35. Αυτή η συσκευή προορίζεται για χρήση σε οικιακές και παρόμοιες εφαρμογές όπως:

- προσωπικού χώρους κουζίνας σε καταστήματα, γραφεία και άλλα περιβάλλοντα εργασίας
- αγροικίες
- από πελάτες σε ξενοδοχεία, μοτέλ και άλλα οικιστικά περιβάλλοντα
- περιβάλλοντα τύπου bed and breakfast.

SPECIFICATIONS

Τάση: 220-240V~ 50-60Hz

Ισχύς: 1000W

Μέγιστος χρόνος λειτουργίας: λειτουργία ανάμειξης: 5 λεπτά/κύκλο; Λειτουργία ζύμωσης: 10 λεπτά/κύκλο.

Λειτουργία χτυπητή: 15 λεπτά/κύκλο

Περιγραφή

1. Κεφαλή
2. Κάλυμα μπωλ
3. Μπόλ
4. Βάση
5. Άνω περίβλημα
6. Διακόπτης ανύψωσης
7. Διακόπτης Ταχύτητας
8. Κάτω περίβλημα
9. Αναδευτήρι
10. Χτυπητήρι
11. Γάτζος Ζύμης

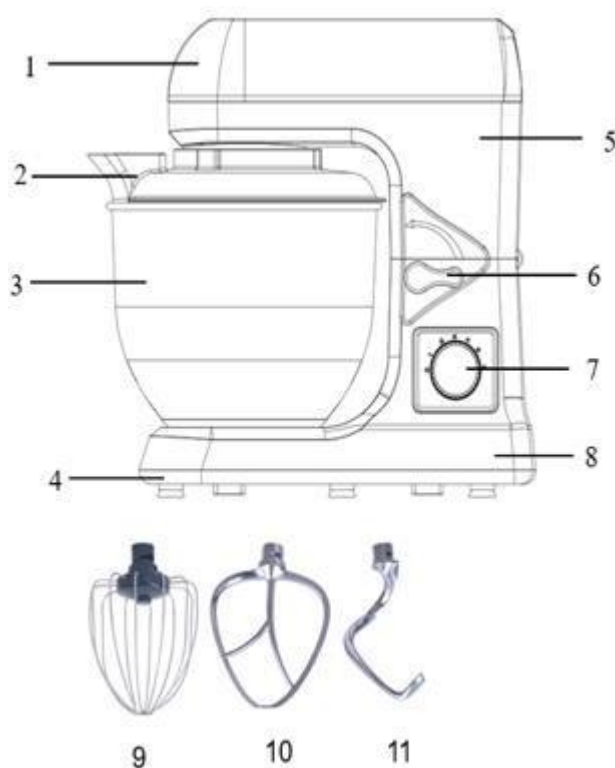

Πριν από την πρώτη χρήση:

Πριν συναρμολογήσετε ή αποσυναρμολογήσετε τη συσκευή, βεβαιωθείτε ότι έχει αποσυνδέσει την πρίζα και τοποθετήστε την σε σταθερή επιφάνεια. Καθαρίστε όλα τα αξεσουάρ, τα καπάκια, το μπολ με σαπουνόνερο, ξεπλύνετε και στεγνώστε καλά, σκουπίστε την κύρια μονάδα και τη βάση με νωπό μαλακό πανί.

ΧΡΗΣΗ ΤΗΣ ΣΥΣΚΕΥΗΣ ΣΑΣ

Μίξερ πολλαπλών λειτουργιών, για να πραγματοποιήσετε τα γλυκά και αλμυρά σας επιτεύγματα, μπολ από ανοξείδωτο ατσάλι χωρητικότητας 5 L, 6 παραλλαγές ταχύτητας, 3 εργαλεία: μεταλλικό σύρμα, γάντζος ζύμης, χτυπητήρι: για να ζυμώσετε, να χτυπήσετε και να ανακατέψετε τις ζυμαρικές πίτες, τις τηγανίτες, την πίτσα, ασπράδι αυγού, ζυμαρικά, ελαφριά, σαντιγί, ψωμί, κέικ και επιδόρπια.

Τρόπος χρήσης

1. Πατήστε το κουμπί «6», αφήστε την κεφαλή όταν τοποθετείτε τα αξεσουάρ



1. Συναρμολογήστε το μπολ γεμάτο με φαγητό στρίβοντάς το αριστερόστροφα

2. Εισαγάγετε το γάντζο ζύμης (11) ή το σύρμα αυγών (9) ή το χτυπητήρι (10) στο συνδεδεμένο τμήμα και στη

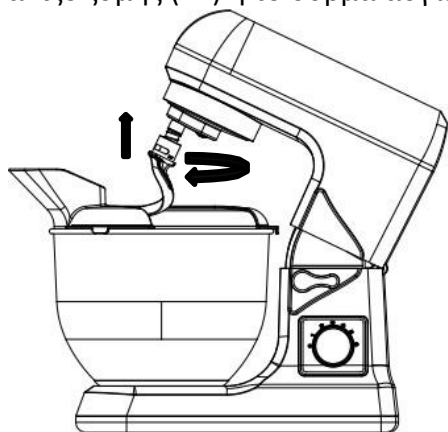

συνέχεια στρίψτε το προς τη φορά των δεικτών του ρολογιού.

1. Πιέστε την κεφαλή του μίξερ (1) προς τα κάτω περιστρέφοντας το κουμπί «6» αριστερόστροφα

2. Αν θέλετε μπορείτε να προσθέσετε το κάλυμμα κατά της προβολής με άνοιγμα

Για να ανακατέψετε ή να ζυμώσετε τη ζύμη:

1. Προτείνετε αλεύρι και νερό» (οποιοδήποτε υγρό) σε αναλογία 5 :3

2. Θα πρέπει να χρησιμοποιηθεί ο γάντζος ζύμης ή το μίξερ.

3. Από την ταχύτητα 1 για την ανάμειξη 10 δευτερόλεπτα και την ταχύτητα 2 για την ανάμειξη 10 δευτερόλεπτα, στη συνέχεια την ταχύτητα 3 για περίπου 3 λεπτά.

4. Όταν γεμίζετε το μπολ του μίξερ, βεβαιωθείτε ότι δεν γίνεται υπέρβαση της μέγιστης ποιότητας.
5. Η μέγιστη ποσότητα αλευριού είναι 1500γρ.

Όταν ολοκληρωθεί η ανάμιξη, γυρίστε τον επιλογέα ταχύτητας στη θέση 0 και αποσυνδέστε τη συσκευή από την πρίζα.

Ο μέγιστος χρόνος λειτουργίας για την ανάμιξη δεν πρέπει να υπερβαίνει τα 5 λεπτά.

Ο μέγιστος χρόνος λειτουργίας για kneading δεν πρέπει να υπερβαίνει τα 10 λεπτά.

Χτυπώντας τα ασπράδια ή την κρέμα αυγού

1. Πρέπει να χρησιμοποιηθεί ο αυγοδάρτης.
2. Ανάψτε στην ταχύτητα 6, χτυπήστε τα ασπράδια χωρίς να σταματήσετε για τουλάχιστον 5 λεπτά, ανάλογα με το μέγεθος των αυγών.
3. Για σαντιγί, χτυπήστε 250 ml φρέσκια κρέμα γάλακτος στην ταχύτητα 4 έως 6 για περίπου 5 λεπτά.
4. Όταν γεμίζετε το μπολ του μίξερ με φρέσκο γάλα, κρέμα γάλακτος ή άλλα συστατικά, βεβαιωθείτε ότι δεν θα ξεπεραστεί η μέγιστη ποιότητα.
5. Όταν ολοκληρωθεί το χτύπημα, γυρίστε τον επιλογέα ταχύτητας στη θέση 0 και αποσυνδέστε τη συσκευή από την πρίζα.

Ο μέγιστος χρόνος λειτουργίας δεν πρέπει να υπερβαίνει τα 15 λεπτά

Ανάμιξη σέικ, κοκτέιλ ή άλλων υγρών:

1. Πρέπει να χρησιμοποιηθεί το μίξερ.
 2. Ανακατεύουμε τα υλικά σύμφωνα με τη διαθέσιμη συνταγή, από την ταχύτητα 1 έως 6 για περίπου 5 λεπτά.
- Ο μέγιστος χρόνος λειτουργίας δεν πρέπει να υπερβαίνει τα 15 λεπτά.

ΣΥΜΒΟΥΛΕΣ ΜΑΓΕΙΡΙΚΗΣ

1. Τα συστατικά στο ψυγείο, όπως το βούτυρο και τα αυγά, θα πρέπει να είναι σε θερμοκρασία δωματίου πριν ξεκινήσει η ανάμειξη.
2. Ξεκινάτε πάντα την ανάμειξη σε χαμηλότερη ταχύτητα, αυξάνετε σταδιακά στη συνιστώμενη ταχύτητα όπως αναφέρεται παραπάνω.

ΚΑΘΑΡΙΣΜΟΣ ΚΑΙ ΣΥΝΤΗΡΗΣΗ

- Αποσυνδέστε τη συσκευή από την πρίζα και περιμένετε να κρυώσει τελείως πριν την καθαρίσετε.
Προσοχή: το μίξερ πολλαπλών λειτουργιών δεν μπορεί να βυθιστεί σε νερό ή άλλο υγρό.
- Βυθίστε τον κάδο ανάμειξης, τα αξεσουάρ, το κάλυμμα κατά της προβολής σε ζεστό σαπουνόνερο για καθαρισμό. Στη συνέχεια ξεπλύνετε με τρεχούμενο νερό και σκουπίστε.
- Χρησιμοποιήστε ένα στεγνό πανί για να καθαρίσετε το σώμα.
- Χωρίς πλυντήριο πιάτων