

 **esperanza**[®]
creating space for your dreams

MINI OVEN WITH CONVECTION & ROTISSERIE NAPOLI



MANUAL
EK0006

MINI OVEN WITH CONVECTION & ROTISSERIE

TECHNICAL SPECIFICATIONS

Nominal voltage range: 220–240 V

Nominal frequency: 50/60 Hz

Protection class: I

Power consumption: 1600 W

CAPACITY: 25L

Timer: 0–60 minutes

Temperature: 0–250°C

Power cable: 3G1.0mm² 1M long

Out size: 465*348*324mm

Inner size: 360*273*250mm

crumb tray

Accessories: Pizzly tray, grill grate, pot holder, Rotisserie set

5 Heating functions available

Special functions: Convection (hot air circulation) & Rotisserie

GENERAL SAFETY INSTRUCTIONS

Read the operating instructions carefully before putting the appliance into operation and keep the instructions including the warranty, the receipt and, if possible, the box with the internal packing. If you give this device to other people, please also pass on the operating instructions.

• The appliance is designed exclusively for private use and for the envisaged purpose. This appliance is not fit for commercial use.

• Do not use it outdoors. Keep it away from sources of heat, direct sunlight, humidity (never dip it into any liquid) and sharp edges. Do not use the appliance with wet hands. If the appliance is humid or wet, unplug it immediately.

• When cleaning or putting it away, switch off the appliance and always pull out the plug from the socket (pull the plug itself, not the lead) if the appliance is not being used and remove the attached accessories.

• Do not operate the device without supervision. If you leave the room you should always turn the device off. Remove the plug from the socket.

• The device and the mains lead have to be checked regularly for signs of damage. If damage is found the device must not be used.

• Do not try to repair the appliance on your own. Always contact an authorized technician. To avoid the exposure to danger, always have faulty cable be replaced only by the manufacturer, by our customer service or by qualified person and with a cable of the same type.

• Use only original spare parts.

• Pay careful attention to the following "Special Safety Instructions".

CHILDREN AND FRAIL INDIVIDUALS

• In order to ensure your children's safety, please keep all packaging (plastic bags, boxes, polystyrene etc.) out of their reach.

WARNING!

Do not allow small children to play with the foil as there is a danger of suffocation!

• This device is not intended to be used by individuals (including children) who have restricted physical, sensory or mental abilities and/or insufficient knowledge and/or experience, unless they are supervised by an individual who is responsible for their safety or have received instructions on how to use the device.

• Children should be supervised at all times in order to ensure that they do not play with the device.

SPECIAL SAFETY INSTRUCTIONS FOR THIS DEVICE

 **WARNING:** Danger of burns!

The temperature of the accessible surface can be very high during and after operation.

• Do not touch the hot parts of the device.

• Only touch the appliance on the door handle and the switches. If necessary, use pot holders.

• Allow the device to cool down before cleaning it and putting it away.

WARNING:

• Do not operate the device with an external timer or separate remote control system.

Always operate the appliance under supervision. Very dry bread can catch fire inside the appliance!

• Ensure that the power cord does not come into contact with the hot parts of the appliance.

- Do not place the appliance near inflammable items such as curtains or wood.
- Place the appliance on an even, heat-resistant surface.
- Position the appliance with its back facing a wall.
- Do not move the appliance when it is in operation.
- Ensure that the switches are in the "OFF/O" position when you are not using the appliance.

OVERVIEW OF THE COMPONENTS

- (1) Housing
- (2) Door
- (3) Door handle
- (4) Pizza tray
- (5) Grill grate
- (6) pot holder
- (7) Indication light
- (8) Temperature switch
- (9) Timer
- (10) Crumb tray
- (11) Function switch
- (12) Rotisserie set
(2 forks, 1 rod, 1 holder)

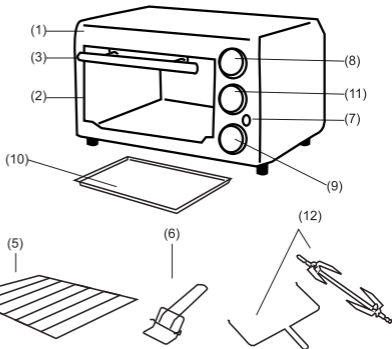

SYMBOLS ON THE FUNCTION SWITCH

- OFF
- Top and bottom heating with convection
- Top heating with convection
- Top and bottom heating
- Top heating with rotisserie
- Top and bottom heating with convection and rotisserie



UNPACKING THE APPLIANCE

1. Take the appliance out of its package.
2. Remove all the packaging material such as plastic foil, filling material, cable ties and cardboard packaging.
3. Check that all parts are supplied in the box.
4. Please check the appliance for any transport damage to prevent hazards.

NOTE:

There may still be dust or production residues on the appliance. We recommend that you clean the appliance as described under "Cleaning".

INSTRUCTIONS FOR USE

Before initial use

There is a protective layer on the heating element. To remove this, operate the appliance for about 10 minutes without any contents. Set the temperature switch to "250°C".

NOTE:

Any smoke or smells produced during this procedure are normal. Please ensure sufficient ventilation.

ELECTRICAL CONNECTION

1. Ensure that the switches are in the "OFF/O" position.
2. Check whether the mains voltage that you want to use matches the one of the device.
3. Insert the plug in a duly installed protective contact socket.

USE THE DEVICE

- Slide the crumb tray inside just above the heating elements.

- Select the heating temperature.
- Then select the heating function.

NOTE: Special function

ROTISSERIE: A style of roasting where meat is skewered on a spit. It's special designed function to roast the whole chicken, big pieces of beef, pork or fish, etc.

a. Prepare the food material, cross the food in the middle with the meat rod and fix it with the forks. Screw down the small locks to the metal rod firmly to make sure that the food can turn over together with the rod.

b. Take the ready prepared food by the rotisserie holder to make sure that the grooves on the rod fall into the grooves on the holder.

c. Insert the rod into the hole which is on the right side wall. Make sure that the small groove on the other end of the rod falls into the holder on the left side wall.

- Turn the timer on to the ideal minute you need, the indication light will switch on automatically with ticking sound. The heating process starts.
- The heating process ends with a beep sound.
- If you want to end the heating process before the set time has elapsed, turn the timer anti-clockwise until you hear a beep. Turn the temperature switch to "0".

NOTE: The timer may also be used at any time without any electrical connection.

- Disconnect the mains plug from the socket.
- Let the appliance cool down before you clean it!

GENERAL INFORMATION FOR RIGHT USAGE

- Use the pizza tray for meat or for pizza.
- If you would like to use other dishes, ensure that they are heat-resistant.
- The grill grate is suitable for preparing toast.
- With cooking times of less than 5 minutes, we recommend preheating the oven without food for about 3 minutes.

CLEANING

WARNING:

- Always pull out the plug from the socket before cleaning and wait until the unit has cooled down.
- Under no circumstances should you immerse the device in water for cleaning purposes. Otherwise this might result in an electric shock or fire.

CAUTION:

- Do not use a wire brush or any abrasive items.
- Do not use any acidic or abrasive detergents.

Pizza tray

- Remove the pizza tray from the inside.
- Clean the pizza tray in hot water with a mild detergent.
- Dry the pizza tray thoroughly before replacing it.

Interior

- Do not use any spray! The heaters could be damaged in the process. Keep the interior of the oven clean.
- Splatter and food residues on the oven walls and on the grill grate may be removed with a moist cloth by adding some dishwashing liquid.
- Wipe dry with a dry towel.

Base unit

- Please ensure that no water gets inside the appliance!
- Clean the housing after use with a slightly damp cloth.

STORAGE

- Clean the appliance as described and let it completely dry.
- We recommend storing the appliance in the original packaging if you do not want to use it for long periods of time.
- Always store the appliance out of the reach of children in a well-ventilated and dry place.

WARRANTY

1. This warranty is issued by EDC Poterek Sp. Jawna with address:
ul. Poznańska 129/133, 05-850 Ożarów Mazowiecki, Phone: 022-7213571 w.10 – called hereinafter Esperanza.
2. This warranty confers upon you specific rights and remedies against Esperanza. Please read this document carefully, by making a claim under this warranty, you will be deemed to have understood and accept its terms.
3. Esperanza warrants that any Esperanza product together with attached accessories is free from defects in materials and workmanship under conditions of its normal use.
4. If you make a claim under this warranty, Esperanza will, at its option, repair or replace any defective product into new one by using new or use factory-refurbished parts. In case of using factory-refurbished parts they will be equal to new products.
5. Defective product should be returned together with receipt, commercial invoice or any other proof of purchase to the place of purchase. It should include all accessories attached in original packing. Esperanza has right to reject warranty if any accessories will be missed.
6. Esperanza is committed to respond to the complaint within 14 calendar days of its notification in the point of sale. Esperanza will repair the defective product in the shortest possible time. If will be needed to import from abroad of any parts which are necessary to repair this time may be extended.
7. In case of replacing defective product onto new one, Esperanza has right to replace it with newer model with the same technical parameters if the old one model was replaced by new one during warranty period.
8. If you make claim under this warranty, you are deemed to have agreed that repair and (upon availability) replacement, as applicable, under the warranty services described herein, is your sole and exclusive remedy vis-a-vis Esperanza.

EXCLUSIONS:

This warranty does not extend to:

1. Any product not manufactured by Esperanza
2. Any product that has been damaged or rendered defective as a result of:
 - use it in other way than normal intended use
 - modification or internal interferes or changes of product
 - service or repair by anyone other than Esperanza service
 - improper store, transportation or packing
 - improper installation of product or software
 - mechanical, physical, chemical etc. damages
3. In no event shall Esperanza be liable for any damages, loss of business, profits, data or loss based on use Esperanza products with other devices.
4. Products with removed warranty and other labels and products spent or have hard use marks.

All products are covered by Esperanza's 2-year manufacturer's warranty while product is purchased by the consumer (the consumer is a person who buys product for the purpose of not professional or commercial activity). In the case of purchase for the company (for purposes relating to the activities of professional or commercial) warranty is 1 year from date of purchase. Esperanza products have all the necessary safety certificates required in the EU.



According to Directive 2002/96/EC, disposal of waste electrical and electronic equipment together with household waste is prohibited. Their components need to be recycled or disposed separately. Otherwise, they can cause the release of hazardous and noxious substances which pose a threat to the environment. The law requires each consumer to return unnecessary or waste electrical and electronic equipment to the producers, sales agents or waste treatment facilities. Detailed conditions are governed by national legislation. The above symbol placed on the product, in the user manual or on the packaging refers to this requirement. Thanks to proper segregation and compliance with the provisions relating to waste disposal each user contributes significantly to environmental protection.

MINI PIEKARNIK Z KONWEKCJĄ I ROŻNEM

SPECYFIKACJA TECHNICZNA

Napięcie: 220–240 V

Częstotliwość: 50/60 Hz

Klasa ochrony: I

Zużycie energii: 1600 W

POJEMNOŚĆ: 25L

Minutnik: 0-60 minut

Temperatura: 0 - 250°C

Kabel zasilający: 3G 1,0mm² długość 1m

Wymiar zewnętrzny: 465*348*324mm

Wymiar wewnętrzny: 360*273*250mm

racka na okruchy

Akcesoria: Racka na pizzę, ruszt do grilla, uchwyt do garnków, zestaw do rożna

5 funkcji pieczenia

Funkcje specjalne: Konwekcja (cyrkulacja gorącego powietrza) oraz Rożen

OGÓLNE WSKAZÓWKI BEZPIECZEŃSTWA

Przed uruchomieniem urządzenia proszę bardzo dokładnie przeczytać instrukcję obsługi. Proszę zachować ją wraz z kartą gwarancyjną, paragonem i w miarę możliwości również kartonem z opakowaniem wewnętrznym. Przekazując urządzenie innej osobie, oddaj jej także instrukcję obsługi.

• Proszę wykorzystywać urządzenie jedynie dla prywatnego celu, jaki został przewidziany dla urządzenia.

Urządzenie to nie zostało przewidziane do użytku w ramach działalności gospodarczej.

Proszę nie korzystać z urządzenia na zewnątrz. Proszę trzymać urządzenie z daleka od ciepła, bezpośredniego promieniowania słonecznego, wilgoci (w żadnym wypadku nie zanurzać w substancjach płynnych) oraz ostrych krawędzi. Proszę nie obsługiwać urządzenia wilgotnymi dłońmi.

Jeżeli urządzenie jest wilgotne lub mokre, proszę natychmiast wyciągnąć wtyczkę (należy ciągnąć za wtyczkę, nie za przewód).

• Jeżeli nie korzystacie Państwo z urządzenia, jeżeli chcecie Państwo zamontować jakieś akcesoria, w celu wyczyszczenia lub w przypadku jakichkolwiek zakłóceń, proszę zawsze wyłączyć urządzenie i wyciągnąć wtyczkę z gniazdka.

• Pracującego urządzenia nie należy pozostawiać bez nadzoru. Przed opuszczeniem pomieszczenia urządzenie należy zawsze wyłączać i wyciągać wtyczkę sieciową z gniazda.

• Należy regularnie sprawdzać, czy urządzenie i kabel sieciowy nie są uszkodzone. W razie uszkodzenia należy przestać korzystać z urządzenia.

• W razie awarii proszę nie naprawiać urządzenia samemu lecz skorzystać z pomocy autoryzowanego specjalisty. Jeżeli przewód zasilający nieodłączalny ulegnie uszkodzeniu, to powinien on być wymieniony u producenta lub w specjalnym zakładzie naprawczym albo przez wykwalifikowaną osobę w celu uniknięcia zagrożenia.

• Proszę stosować tylko oryginalne akcesoria.

• Prosimy pamiętać o podanych dalej „Specjalnych wskazówkach dotyczących bezpiecznego użytkowania”.

DZIECI I OSOBY NIEPEŁNOSPRAWNE

• Dla bezpieczeństwa dzieci proszę nie zostawiać swobodnie dostępnych części opakowania (torby plastikowe, kartony, styropian itp.)

• Nie pozwalaj dzieciom bawić się folią. Niebezpieczeństwo uduszenia!

• To urządzenie nie może być używane przez osoby (w tym dzieci) o ograniczonych możliwościach fizycznych, motorycznych lub umysłowych lub nie posiadające niezbędnego doświadczenia i/lub wiedzy. Użytkowanie urządzenia przez takie osoby jest możliwe wyłącznie pod nadzorem opiekuna lub po otrzymaniu wskazówek dotyczących używania urządzenia.

• Nie pozwalaj dzieciom bawić się urządzeniem.

INSTRUKCJE SPECJALNE DOT. BEZPIECZNEGO UŻYTKOWANIA URZĄDZENIA



OSTRZEŻENIE: Niebezpieczeństwo poparzenia!

W trakcie działania (i zaraz po) temperatura dostępnej powierzchni może być bardzo wysoka.

• Nie dotykać gorących części urządzenia.

• Do obsługi urządzenia wykorzystywać tylko uchwyt i przełączniki. W razie potrzeby, użyć uchwytów do garnków.

• Pozostawić urządzenie aż ostygnie, następnie wyczyścić i odstawić (do późniejszego wykorzystania).

OSTRZEŻENIE:

- Nie używać urządzenia z zewnętrznym włącznikiem lub innym systemem zdalnego sterowania. Zawsze używać urządzenie pod nadzorem. Bardzo suchy chleb może zapalić się wewnątrz urządzenia.
- Upewnić się, że przewód zasilający nie styka się z gorącymi częściami urządzenia.
- Nie umieszczać urządzenia w pobliżu łatwopalnych elementów, takich jak zastony lub drewno.
- Urządzenie ustawiać na równej, odpornej na wysoką temperaturę powierzchni.
- Ustawiać urządzenie tylną stroną skierowaną do ściany.
- Nie przenosić urządzenia podczas jego pracy.
- Jeżeli urządzenie nie jest używane, upewnić się, że przełączniki są w pozycji "OFF/0".

OGÓLNY OPIS ELEMENTÓW

- (1) Obudowa
- (2) Drzwiczki
- (3) Uchwyt drzwiczek
- (4) Tacka na pizzę
- (5) Ruszt do grilla
- (6) Uchwyt do garnków
- (7) Lampka sygnalizacyjna
- (8) Przełącznik temperatury
- (9) Zegar
- (10) Tacka na okruszki
- (11) Przełącznik funkcji
- (12) Zestaw do rożna (2 widelki, 1 pręt, 1 uchwyt)

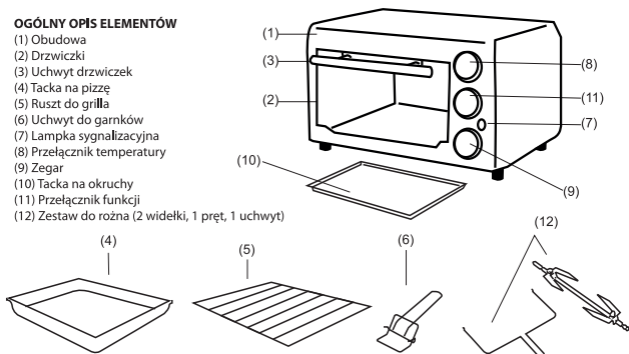

PRZEŁĄCZNIK FUNKCJI

- WYŁ.
- Ogrzewanie górne i dolne z konwekcją
- Ogrzewanie górne z konwekcją
- Ogrzewanie górne i dolne
- Ogrzewanie górne z rożnem
- Ogrzewanie górne i dolne z konwekcją i rożnem

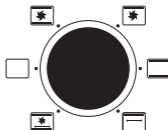

ROZPAKOWANIE URZĄDZENIA

1. Wyjąć urządzenie z opakowania.
2. Usunąć wszystkie elementy opakowania (np. plastikową folię, materiał wypełniający, tekturę i wiązania kabli).
3. Sprawdzić czy opakowanie zawiera wszystkie części.
4. Aby zapobiec zagrożeniom sprawdzić urządzenie pod kątem wystąpienia ew. szkód transportowych.

UWAGA:

Na (w) urządzeniu mogą wystąpić pozostałości procesu produkcyjnego, takie jak osadzony kurz itp. Przed pierwszym użyciem zalecamy czyszczenie urządzenia w sposób opisany w rozdziale "Czyszczenie".

INSTRUKCJA UŻYTKOWANIA

Przed pierwszym użyciem

Na elemencie grzewczym znajduje się warstwa ochronna. Aby ją usunąć, należy włączyć puste urządzenie na około 10 minut. Ustawić przełącznik temperatury na "250 °C".

UWAGA:

Powstały w tym czasie dym lub nietypowy zapach jest typowym zjawiskiem. Należy zapewnić odpowiednią wentylację.

PODŁĄCZENIE DO PRĄDU

1. Upewnić się, że przełączniki są w pozycji "OFF/0".
2. Sprawdzić czy używane napięcie sieciowe jest odpowiednie do pracy urządzenia.
3. Włożyć wtyczkę do właściwie zamontowanego gniazda.

UŻYTKOWANIE URZĄDZENIA

- Wsunąć tackę na okruchy do wewnątrz tuż powyżej elementów grzejnych.
- Wybrać temperaturę pieczenia.
- Następnie wybrać funkcję pieczenia.

UWAGA: Funkcja specjalna

ROŻEN: Jest to sposób pieczenia, w którym mięso jest nadziane na pręt z widelkami. Można upiec całego kurczaka, duże kawałki wołowiny, wieprzowiny lub ryby, itp.

a. Przygotować porcję mięsa, przebić go metalowym prętem i przymocować widelkami.

Mocno przykręcić małe mocowania na metalowym pręcie i upewnić się, że porcja mięsa obraca się razem z prętem.

b. Zdjąć przygotowaną porcję mięsa za pomocą uchwytu do rożna i upewnić się, że rowki na pręcie wchodzą w rowki na uchwycie.

c. Włożyć pręt do otworu, który znajduje się na prawej ścianie. Upewnić się, że mały rowek na drugim końcu pręta wchodzi do uchwytu z lewej ścianie.

- Ustawić zegar na żądany czas, automatycznie włączy się lampka sygnalizacyjna i rozpocznie się tykanie. Rozpoczyna się proces pieczenia.

- Po zakończeniu pieczenia rozlegnie się sygnał dźwiękowy.

- Jeżeli jest potrzeba zakończenia procesu pieczenia przed upływem ustawionego czasu, przekręcić zegar w lewo aż do usłyszenia sygnału dźwiękowego. Ustawić przełącznik temperatury na "0".

UWAGA: Zegar można również użyć w dowolnym momencie (nie jest wymagane podłączenie do prądu).

- Wyjąć wtyczkę z gniazdka.

- Nie dotykać i nie czyścić urządzenia aż do ostygnięcia!

INFORMACJE OGÓLNE DOT. PRAWIDŁOWEGO UŻYTKOWANIA

- Tackę na pizzę używa się do pizzy lub do mięsa.
- W przypadku użycia innych naczyń, należy upewnić się, że są one żaroodporne.
- Ruszt do grilla używa się do przygotowywania tostów.
- W przypadku gdy urządzenie ma być używane krócej niż 5 minut, zaleca się podgrzanie pustego piekarnika przez około 3 minuty.

CZYSZCZENIE

OSTRZEŻENIE: 1-Przed czyszczeniem należy zawsze wyciągnąć wtyczkę z gniazdka i odczekać aż urządzenie ostygnie. **2-**W trakcie czyszczenia w żadnym wypadku nie należy zanurzać urządzenia w wodzie. W przeciwnym razie może to doprowadzić do porażenia prądem lub pożaru.

UWAGA: • Nie wolno używać szczotek drucianych ani żadnych elementów ściernych.

- Nie można używać żrących lub ściernych detergentów.

Tacka na pizzę: Wyjąć tackę z urządzenia, Oczyszczyć tackę w gorącej wodzie z dodatkiem łagodnego detergentu. Dokładnie wysuszyć tackę przed ponownym włożeniem do urządzenia.

Wnętrze: Do czyszczenia nie należy używać żadnych środków w sprayu! Można przez to uszkodzić grzałki. Utrzymywać wnętrze piekarnika w czystości, Zachłapania i pozostałości żywności na ścianach piekarnika oraz ruszcie grilla można usunąć wilgotną ściereczką dodając trochę płynu do mycia naczyń, Wytrzeć do sucha.

Jednostka podstawowa

- Upewnić się, że do wnętrza urządzenia nie dostanie się woda!
- Po użyciu oczyścić obudowę lekko wilgotną szmatką.

PRZECHOWYWANIE

- Czyścić urządzenie zgodnie z opisem; pozostawić do całkowitego wyschnięcia.
- Jeżeli urządzenie nie będzie używane przez dłuższy czas, zalecamy przechowywanie urządzenia w oryginalnym opakowaniu.
- Urządzenie należy zawsze przechowywać w miejscu niedostępnym dla dzieci, dobrze wentylowanym i suchym.

GWARANCJA

1. Gwarancji udziela firma EDC Poterek Sp. Jawna z siedzibą: ul. Poznańska 129/133, 05-850 Ożarów Mazowiecki, Tel. serwis: 022-7213571 w.10 – zwana dalej Esperanza.
2. Niniejsza gwarancja przyznaje nabywcy prawa i uprawnienia wobec Esperanza. Gwarancja ta powinna zostać uważnie przeczytana, ponieważ w przypadku roszczeń wobec Esperanza będzie przyjęte, że użytkownik zapoznał się z warunkami gwarancji i je zaakceptował.
3. Esperanza zapewnia, że każdy produkt, łącznie z wyposażeniem zawartym w opakowaniu, jest wolny od wad materiałowych oraz wad dotyczących wykonania, pod warunkiem jego normalnego użytkowania zgodnie z przeznaczeniem.
4. W przypadku wystąpienia uszkodzenia w okresie gwarancji, Esperanza według własnego wyboru naprawi lub wymieni produkt na nowy, używając nowych lub fabrycznie odnowionych części. W przypadku użycia fabrycznie odnowionych części Esperanza gwarantuje, że będą one posiadały takie same właściwości jak nowe produkty.
5. Uszkodzony produkt powinien zostać zwrócony wraz z paragonem, fakturą lub innym dowodem zakupu do punktu, w którym został kupiony, z pełnym wyposażeniem jakie znajdowało się w opakowaniu. Esperanza zastrzega sobie prawo do odstąpienia od naprawy w przypadku braku jakiegokolwiek części wyposażenia.
6. Esperanza zobowiązuje się ustosunkować do reklamacji w ciągu 14 dni kalendarzowych od jej zgłoszenia w punkcie sprzedaży. Esperanza zobowiązuje się do naprawy wadliwego produktu w możliwie jak najkrótszym terminie. W przypadku konieczności sprowadzenia z zagranicy części niezbędnych do naprawy termin ten może ulec wydłużeniu.
7. W przypadku konieczności wymiany produktu na nowy, Esperanza zastrzega sobie prawo wymiany na nowszy model o podobnych cechach użytkowych, jeśli został on wprowadzony do sprzedaży i zastąpił model poprzedni produktu.
8. W przypadku zgłaszania roszczeń uważa się, że nabywca wyraził zgodę, że naprawa i wymiana (w zależności od dostępności produktu), zależnie od tego co określi serwis, jest jedynym i wyłącznym środkiem dochodzenia praw gwarancyjnych wobec Esperanza.

WYŁĄCZENIA:

Gwarancja nie obejmuje:

1. Produktów nie wyprodukowanych przez Esperanza
2. Produktów, które zostały uszkodzone lub posiadały wady w wyniku:
 - używania w sposób inny niż z ich normalne przeznaczenie
 - modyfikacji lub ingerencji w wewnętrzną strukturę urządzenia
 - serwisowania w nie autoryzowanych punktach serwisowych, lub w serwisie innym niż serwis Esperanza
 - niewłaściwego przechowywania, transportu lub pakowania
 - niewłaściwej instalacji produktów lub oprogramowania
 - uszkodzeń mechanicznych, fizycznych, chemicznych, itp.
3. Esperanza nie ponosi odpowiedzialności za powstałe szkody dotyczące utraty biznesu, danych, zysków lub szkód wynikłych z używania produktów Esperanza we współpracy z innymi urządzeniami.
4. Produktów z zerwanymi plombami, nalepkami oraz produktów w wysokim stopniu zużytych.

Wszystkie produkty firmy Esperanza są objęte 2 letnią gwarancją producenta w przypadku zakupu produktu przez konsumenta (konsument to osoba, która nabywa rzecz ruchomą w celu niezwiązanym z działalnością zawodową lub gospodarczą). W przypadku zakupu produktu na firmę (w celu związanym z działalnością zawodową lub gospodarczą) gwarancja wynosi 1 rok od daty zakupu. Gwarancja na sprzedany towar nie wyklucza, nie ogranicza ani też nie zawieszają uprawnień Kupującego wynikających z niezgodności towaru z umową, szczegółowo uregulowanych w ustawie z 27.07.2002r. o szczególnych warunkach sprzedaży konsumenckiej oraz o zmianie Kodeksu cywilnego (Dz.U. Nr 141, poz.1176 ze zm.). Produkty Esperanza posiadają wszelkie niezbędne certyfikaty bezpieczeństwa wymagane na terenie EU.

Zgodnie z Dyrektywą 2002/96/WE, wyrzucanie urządzeń elektrycznych ani elektronicznych razem z odpadami gospodarstwa domowego jest zabronione. Ich części składowe podlegają recyklingowi lub należy je wyrzucić osobno. W przeciwnym wypadku mogą powodować uwalnianie substancji szkodliwych i niebezpiecznych stanowiących zagrożenie dla środowiska. Prawo zobowiązuje każdego konsumenta do nieodpłatnego zwracania zużytych i niepotrzebnych urządzeń elektrycznych i elektronicznych do producentów, pośredników sprzedaży lub do punktów zajmujących się utylizacją tego typu odpadów. Szczegółowe warunki regulują przepisy danego kraju. Powyższy symbol umieszczony na produkcie, w instrukcji użytkownika lub na opakowaniu nawiązuje to tego własnie wymogu. Dzięki właściwej segregacji oraz stosowaniu się do przepisów dotyczących utylizacji odpadów, każdy użytkownik przyczynia się w znaczący sposób do ochrony środowiska.



MINIBACKOFEN MIT KONVEKTION UND SPIEß

TECHNISCHE SPEZIFIKATION

Spannung: 220-240 V

Frequenz: 50/60 Hz

Schutzklasse: I

Energieverbrauch: 1600 W

VOLUMEN: 25L

Minutenzeiger: 0 – 60 Minuten

Temperatur: 0 - 250°C

Versorgungskabel: 3G 1,0mm² Länge 1m

Aus Größe: 465*348*324mm

Innere Größe: 360*273*250mm

Krümmelplatte

Zubehör: Pizzablech, Grillrost, Topfhalter, Bratset

5 Backfunktionen

Sonderfunktionen: Konvektion (Wärmeströmung) und Bratspieß

ALLGEMEINE SICHERHEITSHINWEISE

Vor der Inbetriebnahme des Gerätes ist die Anleitung sorgfältig zu lesen. Die Anleitung ist mit dem Garantieschein, der Rechnung und nach Möglichkeit mit der Verpackung aufzubewahren. Falls das Gerät an Dritte abgegeben wird, ist die Anleitung mit abzugeben.

• Das Gerät ist ausschließlich für Privatzwecke zu nutzen, so wie das für das Gerät vorgesehen ist. Das Gerät ist nicht für kommerzielle Zwecke vorgesehen.

Das Gerät nicht Außen verwenden. Das Gerät ist von Warmquellen, von Sonnenstrahlen und Feuchtigkeit und scharfen Kanten fern zu halten (auf keinen Fall in Flüssigkeiten tauchen). Das Gerät nicht mit feuchten Händen bedienen.

Wenn das Gerät feucht oder nass ist, sofort den Stecker herausziehen (am Stecker halten, nicht am Kabel).

• Wenn Sie das Gerät nicht nutzen, oder wenn Sie Zubehör montieren möchten, das Gerät reinigen möchten, bitte das Gerät immer ausschalten und den Stecker vom Netz ziehen.

• Wenn das Gerät im Betrieb ist, nicht unbeaufsichtigt lassen. Vor dem Verlassen des Raumes das Gerät immer ausschalten und den Stecker vom Netz ziehen.

• Es ist regelmäßig zu prüfen, ob das Gerät und das Kabel nicht beschädigt sind. Im Falle einer Beschädigung das Gerät nicht weiter verwenden.

• Im Falle einer Störung das Gerät niemals selbstständig reparieren, sondern die Hilfe eines Fachmanns nutzen. Falls das Speisekabel beschädigt wird, soll es beim Hersteller oder einem Fachgeschäft ausgetauscht werden zwecks Vermeidung einer Gefährdung.

• Es sind nur originelle Zubehörteile zu verwenden.

• Denken Sie an die weiter aufgeführten „Besonderen Hinweisen zur sicheren Nutzung“.

KINDER UND BEHINDERTE PERSONEN

• Zur Sicherheit der Kinder bitte die Zubehörteile der Verpackung niemals lose lassen (Plastiktaschen, Kartons, usw.)

• Kinder sollen nicht mit Folie spielen. Erstickungsgefahr!

• Dieses Gerät ist nicht für den Gebrauch von Personen (darunter Kinder) bestimmt, deren eingeschränkte physische, sensorische oder geistige Fähigkeiten oder Mangel an Erfahrung und Wissen sie am Gebrauch des Gerätes hindert. Die Nutzung des Gerätes von solchen Personen erfolgt ausschließlich unter Aufsicht eines Betreuers

oder nach Erhalt entsprechender Hinweise.

Kinder sollen nicht mit dem Gerät spielen.

BEDIENUNGSANLEITUNG DER SICHEREN NUTZUNG DIESES GERÄTES

 **ACHTUNG:** Verbrennungsgefahr!

Während des Betriebes und direkt danach kann die Temperatur der Oberfläche sehr hoch sein.

• Heiße Teile des Gerätes nicht anfassen.

• Für die Bedienung des Gerätes lediglich Halter und Schalter benutzen. Falls notwendig, Topfhalter verwenden.

• Das Gerät bis zum Abkühlen stehen lassen, erst dann reinigen und abstellen.

ACHTUNG:

• Das Gerät nicht mit einem Außenschalter oder einem anderen Steuerungssystem benutzen.

Das Gerät immer unter Aufsicht benutzen. Sehr trockenes Brot kann im Backofen entflammen!

- Vergewissern Sie sich, dass das Versorgungskabel keine heiße Geräteelemente berührt.
- Das Gerät nicht in der Nähe von leicht brennbaren Elementen wie Vorhänge oder Holz stellen.
- Das Gerät auf einer ebenen, temperaturbeständigen Oberfläche aufstellen.
- Das Gerät mit der Hinterwand zur Wand aufstellen.
- Das Gerät während seines Betriebes nicht tragen.
- Wenn das Gerät nicht benutzt wird, sicher stellen, dass der Schalter auf "OFF/0" ist.

ALLGEMEINE BESCHREIBUNG DER ELEMENTE

- (1) Gehäuse
- (2) Türen
- (3) Türenhalter
- (4) Pizzablech
- (5) Grillrost
- (6) Topfhalter
- (7) Signaldiode
- (8) Temperaturschalter
- (9) Uhr
- (10) Krümmblech
- (11) Funktionsschalter
- (12) Spießset (2 Gabel, 1 Stab, 1 Halter)

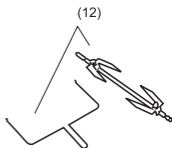
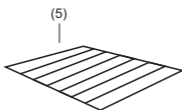
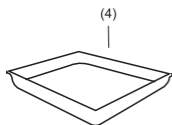
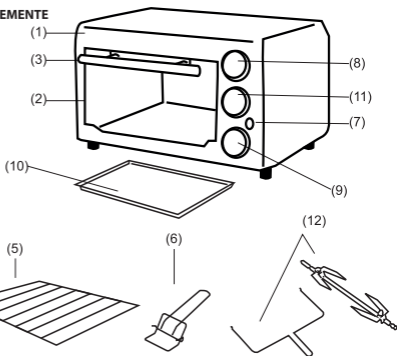

FUNKTIONSSCHALTER

- AUS
- Obere und untere Heizung mit Konvektion
- Topheizung mit Konvektion
- Obere und untere Heizung
- Top-Heizung mit Rotisserie
- Ober- und Unterheizung mit Konvektion und Rotisserie



AUSPACKEN DES GERÄTES

1. Das Gerät aus der Verpackung herausnehmen.
2. Alle Verpackungselemente entfernen (Plastikfolie, Füllmaterial, Karton und Kabelbindungen).
3. Überprüfen, ob die Verpackung alle Teile beinhaltet.
4. Um den Gefahren vorzubeugen, das Gerät auf Transportschäden prüfen.

WICHTIG:

Auf dem Gerät können Reste des Produktionsprozesses bleiben, wie Staub usw. Vor dem ersten Gebrauch bitte das Gerät gemäß den Anweisungen im Kapitel "Reinigung" reinigen.

GEBRAUCHSANLEITUNG

Vor dem ersten Gebrauch

Auf dem Heizelement befindet sich eine Schutzschicht. Um sie zu entfernen, ist das Gerät leer für ca. 10 Minuten einzuschalten. Den Temperaturschalter auf "250 °C" stellen.

WICHTIG:

In dieser Zeit entstehendes untypisches Geruch ist normal. Daher die entsprechende Lüftung gewährleisten.

STROMANSCHLUSS

1. Sicher stellen, dass die Schalter auf "OFF/0" gestellt sind.
2. Vergewissern Sie sich, ob die Netzspannung richtig für den Betrieb des Gerätes ist.
3. Den Stecker in die Steckdose stecken.

GERÄTBENUTZUNG

- Die Krümmelplatte nach Innen über die Heizelemente legen.
- Die Backtemperatur wählen.
- Dann die Backfunktion wählen.

WICHTIG: Sonderfunktion

SPIEß Es ist eine Art zu backen, während welchen das Fleisch auf einem Stab mit Gabeln aufgespießt ist. So kann das ganze Hähnchen, große Rindfleischstücke, Schweinefleischstücke oder Fisch gebacken werden.

a. Die Fleischportion vorbereiten, auf den Stab aufspießen und mit den Gabeln befestigen.

Die Befestigungen auf dem Metallstab fest zudrehen und sicher stellen, dass die Fleischportion sich mit dem Stab dreht.

b. Die Fleischportion mittels Spießhalter abnehmen und sicher stellen, dass die Stabritzen in die Halterillen reingehen.

c. Den Stab in das Loch auf der rechten Seite stecken. Sicher stellen, dass die kleine Rille auf der anderen Seite des Stabes in den Halter auf der linken Wand hineingeht.

• Die Uhr einstellen, die Signaldiode schaltet automatisch ein und es beginnt das Abzählen. Das Backprozess beginnt.

• Nach dem Backen ertönt ein Signal.

• Wenn es erforderlich ist das Backen vorzeitig zu beenden, die Uhr nach links drehen bis das Signal ertönt. Den Temperaturschalter auf "0" stellen.

WICHTIG: Die Uhr kann auch jede Zeit verwendet werden (kein Stromanschluss erforderlich).

• Den Stecker aus der Steckdose ziehen.

• Das Gerät bis zum Abkühlen nicht anfassen und nicht reinigen!

ALLGEMEINE INFORMATIONEN BEZÜGLICH DER RICHTIGEN NUTZUNG

• Das Pizzablech für Pizza oder für Fleisch verwenden.

• Falls anderes Geschirr verwendet wird, sicher stellen ob es temperaturbeständig ist.

• Der Grillrost eignet sich zum Vorbereiten von Toasts.

• Falls das Gerät kürzer als 5 Minuten verwendet wird, wird empfohlen, das leere Gerät ca. 3 Minuten aufzuheizen.

REINIGUNG

ACHTUNG:

• Vor der Reinigung immer den Stecker aus der Steckdose ziehen und bis zum Abkühlen des Gerätes abwarten.

• Während der Reinigung das Gerät keinesfalls in Wasser tauchen. Dies kann zum Stromschlag oder Brand führen.

WICHTIG:

• Keine Drahtbürsten und Reibelemente verwenden.

• Keine ätzende und reibende Reinigungsmittel verwenden.

Pizzablech

• Das Blech aus dem Gerät herausnehmen.

• Das Blech in heißem Wasser mit weichem Reinigungsmittel reinigen.

• Das Blech genau trocknen vor dem erneuten Reinlegen in das Gerät.

Innenraum

• Zur Reinigung keine Sprayreinigungsmittel verwenden! So können die Heizkörper beschädigt werden. Den Innenraum gereinigt halten.

• Verschmutzungen und Lebensmittelreste auf den Wänden des Gerätes und auf dem Grillrost können mit einem feuchten Tuch mit ein wenig Geschirrspülmittel gereinigt werden.

• Trocken reiben.

Einzeleinheit

• Sicher stellen, dass in den Innenraum kein Wasser gelangt!

• Nach der Benutzung das Gehäuse mit einem leicht feuchtem Tuch reinigen.

AUFBEWAHRUNG

• Das Gerät gemäß der Beschreibung reinigen; bis zum Trocknen stehen lassen.

• Falls das Gerät nicht benutzt wird, wird empfohlen, das Gerät in der Originalverpackung aufzubewahren.

• Das Gerät ist immer an einer für Kinder unzugänglichen trockenen und gut belüfteten Stelle aufzubewahren.

GARANTIE

1. Garantie wird erteilt von der Firma EDC Poterek Sp. Jawna mit Sitz in: ul.Poznańska 129/133, 05-850 Ożarów Mazowiecki / POLEN, Tel. Servis: 022-7213571 Hausruf 10 – nachfolgend Esperanza genannt.
2. Dem Erwerber werden mit der vorliegenden Garantie Rechte und Berechtigungen der Esperanza gegenüber zuerkannt. Diese Garantie ist genau zu lesen, denn bei der Geltendmachung von Garantieansprüchen wird angenommen, dass der Verbraucher sich mit den Garantiebedingungen vertraut gemacht und diese akzeptiert hatte.
3. Esperanza versichert, dass jedes Produkt, inklusive der in der Verpackung enthaltenen Ausstattung, ist frei von Material- und Fabrikationsfehlern, vorausgesetzt es wird normal bestimmungsgemäß verwendet.
4. Tritt eine Beschädigung (Defekt) während der Garantiezeit auf, wird Esperanza nach eigenem Ermessen das gegebene Produkt reparieren oder gegen ein neues umtauschen, unter Anwendung von neuen oder fabrikmäßig erneuten Teile. Im Fall der Anwendung von fabrikmäßig erneuten Teile gewährleistet Esperanza, dass die Eigenschaften dieser Teile den neuen Produkten entsprechen werden.
5. Defektes Produkt sollte mit Empfang, Handelsrechnung oder einem anderen Kaufnachweis an den Ort des Kaufs zusammen zurückgegeben werden. Es sollte alles Zubehör in Originalverpackung befestigt ist. Esperanza hat Recht auf Garantie abzulehnen, wenn nicht alle Zubehör wird uns fehlen.
6. Esperanza ist verpflichtet, auf die Beschwerde innerhalb von 14 Kalendertagen nach der Mitteilung in der Verkaufsstelle zu reagieren. Esperanza wird das mangelhafte Produkt in kürzester Zeit zu reparieren. Wenn müssen aus dem Ausland importieren von Teilen, die notwendig sind, um die Reparatur dieses Mal kann verlängert werden.
7. Muss ein Produkt gegen ein neues umgetauscht werden, hat Esperanza das Recht, dem Kunden ein neues Modell von ähnlichen Gebrauchseigenschaften zu geben, wenn es sich im Verkauf befindet und das alte Modell ersetzt hat.
8. Im Fall der Erhebung von Garantieansprüchen wird vorausgesetzt, dass der Erwerber seine Zustimmung geäußert hat, und dass die Reparatur und der Umtausch (je nach Verfügbarkeit des Produkts), je nach Entscheidung der Serviceabteilung, das einzige und das ausschließliche Mittel sind, Garantierechte gegenüber Esperanza geltend zu machen.

GARANTIEAUSSCHLUSS:

Von der Garantie werden folgende Produkte nicht umfasst:

1. Produkte, die nicht von Esperanza hergestellt wurden
2. Produkte, die beschädigt wurden oder Fehler hatten infolge:
 - der Verwendung auf eine andere Art und Weise als ihre normale Bestimmung
 - der Modifikationen oder Ingerenzen in die innere Struktur des Gerätes
 - der Wartung bei nicht autorisierten Servicestellen oder bei einem anderen Service als der Service der Esperanza
 - der unangemessenen Aufbewahrung, des Transports oder des Packens
 - der falschen Installierung der Produkte oder der Software
 - der mechanischen, physischen, chemischen Beschädigungen, u.ä.
3. Esperanza übernimmt keine Haftung für entstandene Schäden betreffend Geschäftsverlust, Verlust von Daten, Gewinnen oder für solche Schäden, die aus der Anwendung von Esperanza - Produkten in der Zusammenarbeit mit anderen Geräten resultieren.
4. Produkte mit zerstörten / beschädigten Siegeln, Aufklebern und Produkte, die hochgradig abgenutzt sind.

Auf alle Esperanza – Produkte wird eine Herstellergarantie von 2 Jahren erteilt. Alle Produkte besitzen notwendige Sicherheitsbescheinigungen.



Gemäß der Richtlinie 2002/96/EG ist die Entsorgung von Elektro- und Elektronik-Altgeräten im Hausmüll untersagt. Die Bauteile unterliegen dem Recycling und sollen getrennt entsorgt werden. Anderenfalls können gefährliche und schädliche Stoffe freigesetzt werden und die Umwelt gefährden. Jeder Verbraucher ist dazu gesetzlich verpflichtet, die nicht mehr gebrauchte Elektro- und Elektronik-Altgeräte an die Hersteller, Verkäufer oder Sammelstellen kostenlos zurück zu geben. Die genauen Bedingungen werden durch die Vorschriften des jeweiligen Landes reguliert. Dieses Symbol auf Produkten oder deren Anleitung weist auf die Entsorgung hin. Dank der richtigen Mülltrennung sowie der Einhaltung von Vorschriften über das Recycling trägt jeder Verbraucher somit zum Umweltschutz bei.

MINI TROUBA S KONVEKČÍ A ROŽNĚM

TECHNICKÁ SPECIFIKACE

Napětí: 220–240 V

Kmitočet: 50/60 Hz

Třída ochrany: I

Spotřeba energie: 1600 W

OBJEM: 25L

Minutník: 0–60 minut

Teplota: 0 – 250°C

Kabel napájení: 3 G 1,0 mm² délka 1 m

Vnější rozměr: 465*348*324mm

Vnitřní rozměr: 360*273*250mm

táč na drobký

Príslušenství: Táč na pizzu, rošt na grilování, držák na hrnce, souprava na rožnění

5 funkcí pečení

Speciální funkce: Konvekce (cirkulace horkého vzduchu) a Rožeň

VŠEOBECNÉ BEZPEČNOSTNÍ POKYNY

Před spuštěním zařízení se velmi důkladně seznamte s návodem na obsluhu. Uchovejte jej společně se záručním listem, účtenkou a – pokud je to možné – také s vnějším obalem. Při předávání zařízení jiné osobě, odevzdejte ji také návod na obsluhu.

• Zařízení využívejte pouze pro soukromé účely tak, jak se to u zařízení předpokládá. Toto zařízení není určeno k používání v rámci podnikání.

Prosíme, abyste zařízení nepoužívali venku. Umístujte zařízení v bezpečné vzdálenosti od zdrojů tepla, bezprostředního slunečního záření, vlhkosti (v žádném případě je nesmíte ponořovat do tekutin) a ostrých hran. Neobsluhujte zařízení vlhkými rukama.

Pokud by zařízení bylo vlhké nebo mokré, okamžitě vytáhněte zástrčku z elektrické zásuvky (je třeba táhnout zástrčku, ne za kabel).

• Pokud zařízení nepoužíváte, nebo pokud chcete namontovat nějaké příslušenství, za účelem čištění nebo v případě jakýchkoli poruch, vždy nejdříve zařízení vypněte a vytáhněte zástrčku ze zásuvky.

• Neponechávejte zařízení, které je v provozu, bez dozoru. Před opuštěním místnosti je třeba vždy zařízení vypnout a vytáhnout zástrčku z elektrické zásuvky.

• Je třeba pravidelně kontrolovat, zda zařízení a síťový kabel nejsou poškozeny. V případě poškození musíte přestat zařízení používat.

• V případě poruchy neopravujte zařízení svépomocně, ale využijte služby autorizovaných odborníků.

Pokud by byl poškozen neodpojitelný kabel přívodu elektrického proudu, musí být vyměněn u výrobce, ve specializované opravě nebo odborníkem s příslušnými kvalifikacemi, aby bylo zabráněno možnému ohrožení.

• Používejte výhradně původní příslušenství.

• Pamatujte na dále uvedené „Zvláštní pokyny týkající se bezpečného používání“.

DĚTI A POSTIŽENÉ OSOBY

• Pro bezpečnost dětí neopnechávejte volně přístupné součásti obalu (igelitové tašky, lepenkové obaly, polystyrén apod.)

• Nedovolujte, aby si děti hrály s fólií. Hrozí nebezpečí udušení!

• Toto zařízení nesmí používat osoby (včetně dětí) s omezenými fyzickými, motorickými nebo duševními schopnostmi nebo bez nezbytných zkušeností a/nebo znalostí. Používání zařízení takými osobami je možné výhradně s dozorem osoby, která o ně pečuje nebo až když budou řádně poučené o pravidlech používání zařízení.

• Nedovolujte, aby si děti hrály se zařízením.

SPECIÁLNÍ NÁVOD TÝKAJÍCÍ SE BEZPEČNÉHO POUŽÍVÁNÍ ZAŘÍZENÍ

 **VÝSTRAHA:** Nebezpečí popálení!

Během činnosti (a hned po ní) teplota dostupného povrchu může být velmi vysoká.

• Nedotýkejte se horkých částí zařízení.

• Na obsluhu zařízení využívejte pouze držák a přepínače. V případě potřeby použijte držáky na hrnce.

• Ponechte zařízení, ať zchladne, následně je vyčistěte a ponechte (pro pozdější využití).

VÝSTRAHA:

- Nepoužívejte zařízení s vnějším vypínačem nebo jiným systémem dálkového ovládání. Vždy používejte zařízení s dozorem. **Velmi suchý chléb se může uvnitř zařízení zapálit!**
- Přesvědčte se, že se vodič napájení nedotýká horkých částí zařízení.
- Neumísťujte zařízení v blízkosti hořlavých prvků, jako jsou záclony nebo dřevo.
- Zařízení umístěte na rovném povrchu, odolném na působení vysoké teploty.
- Postavte zařízení otočené zadní stranou ke zdi.
- Nepřenášejte zařízení, které je v provozu.
- Pokud zařízení nepoužíváte, přesvědčte se, že jsou vypínače v poloze "OFF/0".

VŠEOBECNÝ POPIS PRVKŮ

- (1) Kryt
- (2) Dvířka
- (3) Držák dvířek
- (4) Táč na pizzu
- (5) Rošt na grilování
- (6) Držák na hrnce
- (7) Kontrolka
- (8) Přepínač teploty
- (9) Hodiny
- (10) Táč na drobky
- (11) Přepínač funkcí
- (12) Souprava na rožnění (2 vidlice, 1 prut, 1 držák)

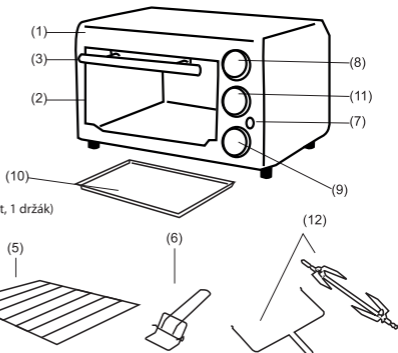

PRZELÁZNIK FUNKCÍ

- VYP.
- Horní a spodní ohřev s konvekcí
- Horní ohřev s konvekcí
- Horní a spodní ohřev
- Horní ohřev s rožněm
- Horní a spodní ohřev s konvekcí a rožněm



ROZBALENÍ ZAŘÍZENÍ

1. Zařízení vyjměte z obalu.
2. Odstraňte prvky obalu (např. plastovou folii, výplňový materiál, lepenku a proužky na svazování kabelů).
3. Zkontrolujte, zda obaly obsahují všechny části.
4. Pro zamezení ohrožení zkontrolujte zařízení z hlediska výskytu případného poškození během dopravy.

POZOR:

Na (v) zařízení se mohou vyskytovat zbytky po výrobním procesu, jako je usazený prach apod. Před prvním použitím doporučujeme zařízení vyčistit způsobem popsáním v kapitole "Čištění".

NÁVOD NA POUŽÍVÁNÍ

Před prvním použitím

Na topném tělese je ochranná vrstva. Pro její odstranění je třeba zapnout prázdné zařízení na cca 10 minut. Nastavte přepínač teploty na "250°C".

POZOR:

Kouř nebo atypický zápach, který při tomto vzniká, je normální jev. Je třeba zajistit vhodně větrání.

PŘIPOJENÍ K ELEKTR. PROUDU

1. Přesvědčte se, že přepínače jsou v poloze "OFF/0".
2. Zkontrolujte, zda má používané síťové napětí hodnotu požadovanou pro činnost zařízení.
3. Vložte zástrčku do správně namontované zásuvky.

POUŽÍVÁNÍ ZAŘÍZENÍ

- Zasuňte tác na drobků dovnitř, těsně nad topná tělesa.
- Zvolte teplotu pečení.
- Následně zvolte funkci pečení.

POZOR: speciální funkce

ROŽEŇ: Jedná se o způsob pečení, při kterém je maso napíchnuté na prut s vidlicemi. Můžete upéct celé kuře, velké kusy hovězího, vepřového nebo ryby apod.

a. Připravte porci masa, propíchněte ji kovovým prutem a připevněte vidlicemi.

Silně přišroubujte malá upevnění na kovový prut a přesvědčte se, že se porce masa otáčí společně s prutem.

b. Nasadte připravenou porci masa s použitím držáku na rožeň a přesvědčte se, že drážky na prutu vcházejí do drážek na držáku.

c. Vložte prut do otvoru, který se nachází na pravé stěně. Přesvědčte se, že malá drážka na druhém konci prutu vcházejí do držáku v levé stěně.

• Nastavte hodiny na požadovanou dobu, automaticky se zapne kontrolka a začne tikání. Začíná pečení.

• Po ukončení pečení se ozve zvukový signál.

• Pokud je třeba pečení zastavit před uplynutím nastavené doby, přetočte hodiny doleva, až uslyšíte zvukový signál. Nastavte přepínač teploty na "0".

POZOR: Hodiny je možné také použít v libovolné chvíli (není nutné připojení k elektřině).

• Vytáhněte zástrčku ze zásuvky.

• Nedotýkejte se zařízení a nečistěte je až po zchladnutí!

VŠEOBECNÉ INFORMACE TÝK. SPRÁVNÉHO POUŽÍVÁNÍ

• Táč na pizzu se používá na pizzu nebo na maso.

• V případě použití jiných nádob je třeba se přesvědčit, že jsou žáruvzdorné.

• Rošt pro grilování se používá k přípravě tostů.

• Pokud by se mělo zařízení používat po dobu kratší, než je 5 minut, doporučuje se předeheatit prázdné trouby po dobu cca 3 minut.

ČIŠTĚNÍ

VÝSTRAHA:

- Před čištěním je třeba vždy vytáhnout zástrčku ze zásuvky a počkat až zařízení vychladne.
- Během čištění nesmíte v žádném případě ponořovat zařízení ve vodě. V opačném případě by to mohlo vést k zásahu elektrickým proudem nebo k požáru.

POZOR:

- Je zakázáno používat drátěné kartáče a jakékoliv abrazivní prvky.
- Nesmí se používat žíraviny nebo abrazivní prostředky.

Táč na pizzu

- Vymout táč ze zařízení.
- Očistit táč v horké vodě s přidávkem jemného saponátu.
- Před opětovným vložením do zařízení táč důkladně vysušte.

Vnitřek

- K čištění se nesmí používat prostředky ve spreji! Mohlo by to poškodit topná tělesa. Udržujte vnitřek trouby čistý.
- Poprskání a zbytky potravin na stěnách trouby a na roštu grilu můžete odstranit vlhkým hadříkem s malým množstvím mycího prostředku na nádobí.
- Utřete do sucha.

Základní jednotka

- Ujistěte se, že se dovnitř zařízení nedostala voda!
- Po použití očistěte kryt mírně zvlhčeným hadříkem.

UCHOVÁVÁNÍ

- Čistěte zařízení v souladu s popisem; ponechte pro úplné vyschnutí.
- Pokud se zařízení nebude používat po delší dobu, doporučujeme zařízení uchovávat v původním obalu.
- Zařízení je třeba vždy uchovávat na dětem nedostupném místě, které je dobře větratelné a suché.

ZÁRUKA

1. Záruku poskytuje společnost EDC Poterek Sp. Jawna se sídlem: ul. Poznańska 129/133, 05-850 Ożarów Mazowiecki, Polsko, tel. servis: 004822-7213571 linka 10 – dále jen Esperanza.
2. Tato záruka upřesňuje práva a povinnosti kupujícího vůči firmě Esperanza. Přečtete pečlivě tento záruční list, protože v případě nároků vůči firmě Esperanza bude považováno, že se uživatel seznámil se záručními podmínkami a s nimi souhlasil.
3. Esperanza zaručuje, že každý výrobek, včetně příslušenství zahrnutého v balení, nemá žádné materiálové a výrobní vady, za podmínky jeho běžného používání v souladu s určením.
4. V případě zjištění poškození v záručním období, Esperanza dle vlastního výběru opraví nebo vymění výrobek za nový, s použitím nových nebo výrobcem opravených součástí. V případě použití výrobcem obnovených součástí, Esperanza zaručuje, že budou se vyznačovat stejnými vlastnostmi jak nové výrobky.
5. Vadný výrobek musí být vrácen společně s potvrzením o přijetí, obchodní fakturou nebo jiném dokladu o koupi na místě prodeje. To by mělo zahrnovat veškeré příslušenství připojené v originálním balení. Esperanza má právo odmítnout záruku, pokud bude chybět nějaké příslušenství.
6. Esperanza je odhodlána reagovat na reklamaci do 14 kalendářních dnů ode dne jeho oznámení v místě prodeje. Esperanza opraví vadný výrobek v nejkratším možném čase. Pokud bude muset dovážet ze zahraničí, z částí, které jsou nutné k opravě, může být tato lhůta prodloužena.
7. V případě nutnosti výměny výrobku za nový, Esperanza si vyhrazuje právo na výměnu za novější model s podobnými vlastnostmi, pokud byla zahájena jeho prodej a nahradil předchozí model.
8. V případě nároku na náhradu, je považováno, že kupující souhlasil s tím, že oprava a výměna (v závislosti na dostupnost výrobku), dle rozhodnutí servisu, je jediným a výhradním prostředkem uplatnění nároku na záruku vůči firmě Esperanza.

VYLOUČENÍ:

Záruka se nevztahuje na:

1. Výrobky, které nebyly vyrobeny firmou Esperanza
2. Výrobky, které byly poškozeny nebo měly závady následkem:
 - používání v nesouladu s jejich běžným určením
 - úpravy nebo zásahu do vnitřní struktury zařízení
 - oprav v neautorizovaných servisních střediscích nebo v servisu jiném než servis firmy Esperanza
 - nesprávného skladování, dopravy nebo balení
 - nesprávné instalace výrobků nebo softwaru
 - mechanických, fyzických, chemických, apod. poškození
3. Esperanza nenese zodpovědnost za vzniklá poškození, týkající se ztráty obchodu, dat, zisků nebo škod vzniklých používáním výrobků Esperanza ve spolupráci s jinými zařízeními.
4. Výrobky s porušenými plombami, nálepkami a podstatně opotřebované výrobky. Na všechny výrobky Esperanza se vztahuje dvouletá záruka výrobce a nezbytné bezpečnostní certifikáty.

Na všechny výrobky Esperanza se vztahuje dvouletá záruka výrobce a všechny jsou vybaveny nezbytnými certifikáty.



V souladu z Nařízením 2002/96/ES je likvidace elektrospotřebičů spolu s komunálním odpadem z domácnosti zakázána. Jejich součásti se recyklují nebo je třeba je likvidovat samostatně. V opačném případě mohou způsobit uvolňování do ovzduší škodlivých a nebezpečných látek do životního prostředí. Právní předpisy zavazují každého spotřebitele k bezplatnému vrácení opotřebovaných a nadbytečných elektrospotřebičů jejich výrobcům, prodejcům nebo na místech zabývajících se likvidací odpadu tohoto druhu. Podrobné podmínky určují předpisy platné v konkrétní zemi. Tento symbol uvedený na výrobku, v návodu na používání nebo na obalu navazuje na tento požadavek. Díky správnému třídění a dodržování předpisů týkajících se likvidace odpadů přispívá každý uživatel tímto významným způsobem k ochraně životního prostředí.

МИНИ-ПЕЧЬ С КОНВЕКЦИЕЙ И ГРИЛЕМ

ТЕХНИЧЕСКАЯ СПЕЦИФИКАЦИЯ

Напряжение: 220–240 В

Частота: 50/60 Гц

Класс защиты: I

Потребляемая мощность: 1600 Вт

ОБЪЕМ: 25л

Таймер: 0–60 минут

Температура: 0 – 250°C

Кабель питания: 3G 1,0мм² длина 1м

Внешние размер: 465*348*324mm

Внутренний размер: 360*273*250mm

поддон для крошек

Аксессуары: Лоток для пиццы, решётка для гриля, ручка для кастрюль, набор для гриля

5 функций печения

Специальные функции: Конвекция (циркуляция горячего воздуха) и Гриль

ОБЩИЕ ПРАВИЛА БЕЗОПАСНОСТИ

Перед включением устройства пожалуйста, очень внимательно прочитайте инструкцию обслуживания. Просьба её хранить вместе с гарантийной картой, чеком и по возможности с картонной коробкой и внутренними вкладками. Передавая устройство другому лицу отдайте ему также инструкцию обслуживания.

- Просьба использовать устройство для домашних целей, для которых оно и предназначено. Это устройство не создавалось для использования в производственных целях.
- Просьба не использовать устройство с наружи. Просьба хранить устройство вдали от источников тепла, прямых солнечных лучей, влаги (ни в коем случае не погружать в жидкости), а также острых кромок.
- Просьба не обслуживать устройство влажными ладонями.
- Если устройство влажное или мокрое, просьба немедленно вытянуть вилку (следует тянуть за вилку, а не за провод).
- Если Вы не пользуетесь устройством, если Вы хотите установить какие-либо аксессуары для очистки или для устранения кихих либо нарушений в работе, просьба всегда отключать устройство, вынув вилку из розетки.
- Работающее устройство не следует оставлять без надзора. Покидая помещение, устройство всегда следует отключить, вытянув сетевую вилку из розетки.
- Следует регулярно проверять исправность устройства и сетевого кабеля. В случае неисправности следует прекратить использование устройства.
- В случае аварии не следует ремонтировать устройство самому, а воспользоваться помощью авторизованного специалиста. Если питающий провод конструктивно неотсоединяем и оказался повреждённым, то его необходимо заменить у производителя или в специальной ремонтной мастерской или при помощи квалифицированного персонала.
- Просьба использовать только оригинальные аксессуары.
- Просим помнить об указанных далее „Специальных указаниях, относящихся к безопасному использованию“

ДЕТИ И НЕПОЛНОПРАВНЫЕ ЛИЦА

- Для безопасности детей просьба не оставлять в свободном доступе части упаковки (пластиковые мешки, картон, пенополистирол и т. п.)
- Не позволяйте детям играть с фольгой. Опасность удушья!
- Это устройство не может использоваться лицами (в том числе детьми) с ограниченными физическими и умственными возможностями, нарушениями моторики и не имеющими необходимого опыта, и/или знаний. Использование устройства такими лицами возможно только под надзором опекуна.
- или после получения указаний, относящихся к использованию устройства.
- Не позволяйте детям играть с устройством.

СПЕЦИАЛЬНАЯ ИНСТРУКЦИЯ, ОТНОСЯЩАЯСЯ К БЕЗОПАСНОЙ ЭКСПЛУАТАЦИИ УСТРОЙСТВА

⚠ ПРЕДОСТЕРЕЖЕНИЕ: Опасность поражения!

Во время работы (и сразу после) температура доступных поверхностей устройства может быть очень высокой.

- Не прикасаться к горячим частям устройства.
- Для обслуживания устройства использовать только ручку и переключатели. В случае надобности применять ручки для кастрюль.

• Оставить устройство до момента остывания, далее почистить и отставить (для последующего использования).

ПРЕДОСТЕРЕЖЕНИЕ: Не использовать устройство с наружным выключателем или иной системой дистанционного управления.

Всегда использовать устройство под надзором. Очень сухой хлеб может воспламениться внутри устройства!

- Убедиться, что провод питания не соприкасается с горячими частями устройства.
- Не размещать устройство вблизи легковоспламеняющихся элементов, таких как шторы или изделия из древесины.
- Устройство устанавливать на ровной, термостойчивой поверхности.
- Устройство устанавливать задней стороной к стене.
- Не переносить устройство, когда оно работает.
- Если устройство не используется, следует убедиться, что переключатель находится в положении "OFF/0".

ОБЩЕЕ ОПИСАНИЕ ЭЛЕМЕНТОВ

- (1) Корпус
- (2) Дверца
- (3) Ручка дверцы
- (4) Лоток для пиццы
- (5) Решётка для гриля
- (6) Ручка для кастрюль
- (7) Сигнальная лампочка
- (8) Переключатель температуры
- (9) Таймер
- (10) Поддон для крошек
- (11) Переключатель функции
- (12) Набор для гриля (2 вилки, 1 вертел, 1 держатель)

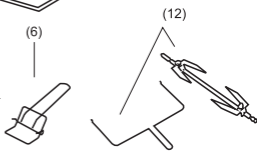
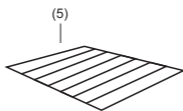
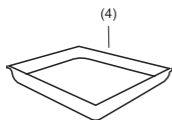
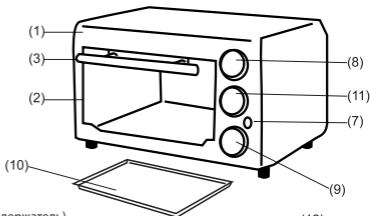

ПЕРЕКЛЮЧАТЕЛЬ ФУНКЦИИ

- ВЫКЛ.
- Верхний и нижний нагрев с конвекцией
- Верхний нагрев с конвекцией
- Верхний и нижний нагрев
- Верхний нагрев с вертелом
- Верхний и нижний нагрев с конвекцией и вертелом



РАСПАКОВКА УСТРОЙСТВА

1. Вынуть устройство из упаковки.
2. Убрать все элементы упаковки (например, пластиковую плёнку, наполнитель, картон и кабельные стяжки).
3. Проверить, содержит ли упаковка все части.
4. Во избежание опасностей необходимо проверить устройство на предмет возникновения потенциального транспортного ущерба.

ВНИМАНИЕ:

На (в) устройстве могут проявиться остатки производственного процесса, такие как осевшая пыль и т. п. Перед первым использованием рекомендуем очистить устройство способом, описанным в разделе "Чистка".

ИНСТРУКЦИЯ ПО ЭКСПЛУАТАЦИИ

Перед первым использованием

Нагревательный элемент покрыт защитным слоем. Для того, чтобы его убрать следует включить пустое устройство на время около 10 минут. Установить переключатель температуры на "250 °C".

ВНИМАНИЕ: Появившийся за это время дым или непривычный запах - это обычное явление. Следует обеспечить соответствующую вентиляцию.

ПОДКЛЮЧЕНИЕ К ЭЛЕКТРОПИТАНИЮ

1. Убедиться, что переключатель находится в положении "OFF/0".
2. Проверить, соответствует ли напряжение в сети тому, какое требуется для работы устройства.
3. Вставить вилку в правильно установленную розетку.

ЭКСПЛУАТАЦИЯ УСТРОЙСТВА

- Вставить поддон для крошек внутрь прямо над нагревательными элементами.
- Выбрать температуру печения.
- Далее выбрать функцию печения.

ВНИМАНИЕ: Специальная функция

ГРИЛЬ: Это такой способ печения, при котором мясо надето на вертел на вилками. Можно запечь целую курицу, большие куски говядины, свинины или рыбы, и т. п.

а. Приготовить порцию мяса, проткнуть его металлическим вертелом и закрепить вилками.

Сильно закрепить малые замки на металлическом шампуре и убедиться, что порция мяса вращается вместе с вертелом.

б. Снять приготовленную порцию мяса при помощи держателя для гриля и убедиться, что пазы на вертеле входят в пазы на держателе.

в. Вставить вертел в отверстие, которое находится на правой стенке. Убедиться, что малый паз на другом конце вертела входит в держатель на левой стенке.

• Установить таймер на требуемое время, автоматически включится сигнальная лампочка и начнёт звучать тикающий звук. Начинается процесс печения.

• После завершения процесса печения раздастся звуковой сигнал.

• Если есть потребность закончить процесс печения до момента окончания установленного времени, то следует повернуть таймер влево до того момента, когда раздастся звуковой сигнал. Установить переключатель температуры на "0".

ВНИМАНИЕ: Таймером также можно воспользоваться в любой момент (не требуется подключение к электропитанию).

• Вынуть вилку из розетки.

• Не прикасаться к устройству и не чистить его, пока оно не остынет!

ОБЩАЯ ИНФОРМАЦИЯ, ОТНОСЯЩАЯСЯ К ПРАВИЛЬНОЙ ЭКСПЛУАТАЦИИ

• Лоток для пиццы используется для пиццы или мяса.

• В случае использования другой посуды следует убедиться, что она жароустойчивая.

• Решётка для гриля используется для приготовления тостов.

• В случае, когда устройство будет использоваться менее 5 минут, рекомендуется подогреть порожнюю печь в течение около 3 минут.

• После установки времени на 3 минуты или меньше, прежде всего, следует установить устройство на 10 минут, а далее включить на 3 минуты.

ЧИСТКА

ПРЕДОСТЕРЕЖЕНИЕ: Перед чисткой следует всегда вытянуть вилку из розетки и подождать пока устройство остынет.

• В процессе чистки ни в коем случае не следует погружать устройство в воду. В противном случае это может привести к поражению током или пожару.

ВНИМАНИЕ: Запрещено использовать как проволочные щётки, так и любые другие абразивные элементы.

• Нельзя использовать едкие или абразивные моющие средства.

Лоток для пиццы

• Вынуть лоток из устройства.

• Очистить лоток в горячей воде с добавлением мягкого моющего средства.

• Тщательно высушить лоток перед повторной установкой в устройство.

Внутренняя часть Не следует чистить ни какими средствами в виде аэрозоля! Это может привести к повреждению нагревателя.

Поддерживать чистоту внутри печи.

• Брызги и остатки пищи на стенках печи и решётке гриля можно убрать влажной матерчатой салфеткой, добавив небольшое количество жидкости для мытья посуды.

• Вытереть насухо.

Базовый блок : Убедиться, что внутрь устройства не попадёт вода!

• После использования очистить корпус слегка смоченной матерчатой салфеткой.

ХРАНЕНИЕ

• Чистить устройство в соответствии с описанием; оставить до полного остывания.

• Если устройство не будет использоваться продолжительное время, рекомендуем хранить устройство в оригинальной упаковке.

• Устройство всегда следует хранить в недоступном для детей месте, хорошо вентилируемом и сухом.

ГАРАНТИЯ

1. Гарантия предоставлена фирмой простое товарищество EDC Poterek Sp. J., юридический адрес: ул. Познаньска 129/133, 05-850 Ожарув Мазовецки, тел. службы сервиса: 022-7213571 добав. 10, называемой далее Esperanza.
2. Настоящая гарантия предоставляет покупателю права и полномочия в отношении Esperanza. Настоящую гарантию следует внимательно прочитать, поскольку в случае предъявления претензий к Esperanza будет считаться, что пользователь ознакомился и принял условия гарантии.
3. Esperanza гарантирует, что во всех изделиях, включая комплектующие, содержащиеся в упаковке, отсутствуют дефекты материала и производственные дефекты при условии их нормальной эксплуатации в соответствии с назначением.
4. В случае появления повреждений в течение гарантийного срока Esperanza по своему усмотрению либо произведёт ремонт изделия, либо заменит его на новое, используя новые или обновленные в заводских условиях запасные части. В случае использования частей, обновленных в заводских условиях, Esperanza гарантирует, что их характеристики будут аналогичны новым изделиям.
5. Бракованные изделия должны быть возвращены вместе с полученной, коммерческий счет-фактуру или любой другой документ, подтверждающий покупку к месту покупки. Он должен включать все аксессуары, прикрепленные в оригинальной упаковке. Esperanza имеет право отклонить гарантии, если любые аксессуары будут не хватать.
6. Esperanza стремится реагировать на жалобы в течение 14 календарных дней с момента его уведомления в точке продажи. Esperanza будет отремонтировать неисправное изделие в кратчайшие сроки. Если будет необходимо импортировать из-за рубежа любых частей, которые необходимы для ремонта на этот раз может быть продлен.
7. В случае необходимости замены товара на новый, Esperanza оставил за собой право замены на более новую модель с подобными эксплуатационными параметрами, если она была введена в продажу вместо предшествующей модели товара.
8. В случае заявления претензий считается, что покупатель выразил согласие с тем, что ремонт и замена (в зависимости от наличия товара), в зависимости решения службы сервиса, является единственной и исключительной формой истребования гарантийных прав в отношении Esperanza.

ИСКЛЮЧЕНИЯ:

Гарантия не распространяется на:

1. Изделия, производителем которых является не Esperanza
2. Изделия, которые были повреждены или имели дефекты в результате:
 - использования не по прямому назначению
 - модификации или вмешательства во внутреннюю конструкцию устройства
 - сервисного обслуживания в неавторизованных сервисных пунктах, либо иной сервисной службе, чем Esperanza
 - неправильного хранения, перевозки или упаковки
 - неправильной установки предметов или программного обеспечения
 - механических, физических, химических, и т.п. повреждений
3. Esperanza не несёт ответственности за ущерб в результате упущенного бизнеса и дохода, потерянных данных, или ущерба вследствие использования изделий Esperanza в работе с другими устройствами.
4. Изделия с сорванными пломбами, наклейками, а также сильно изношенные изделия.

На все товары Esperanza распространяется 2-летняя гарантия производителя, и имеются все необходимые сертификаты безопасности.



В соответствии с Директивой 2002/96/WE, выбрасывать электрическое и электронное оборудования вместе с бытовыми отходами запрещено. Их составные части подлежат повторной переработке, либо их следует выбрасывать отдельно. В противном случае могут привести к выделению вредных и опасных веществ, угрожающих окружающей среде. Закон обязывает каждого потребителя безвозмездно возвращать использованное и ненужное электрическое и электронное оборудование производителям, торговым посредникам или в пункты, занимающиеся утилизацией данного типа отходов. Подробные условия регулируются законодательством данной страны. Верхний символ размещенный на изделии, в инструкции пользователя или на упаковке обязывает соблюдать именно это требование. Благодаря правильной сортировке, а также соблюдению предписаний, относящихся к утилизации отходов, каждый потребитель в значительной мере приобретает к охране окружающей среды.

МІНІ-ПІЧ ІЗ ФУНКЦІЄЮ КОНВЕКЦІЇ ТА РОЖНОМ

ТЕХНІЧНІ ХАРАКТЕРИСТИКИ

Номинальна напруга живлення: 220... 240 В

Номинальна частота живлення: 50/60 Гц

Клас захисту: I

Споживана потужність: 1600 Вт

Місткість: 25 л

Таймер: 0–60 хвилин

Температура: 0–250 °С

Силовий кабель: 3G 1,0 мм² завдовжки 1 м

Зовнішні розміри: 465*348*324mm

Внутрішні розміри: 360*273*250mm

Піддон для крихт

Приладдя: форма для піци, решітка для гриля, прихватка, рожен

5 режимів нагрівання

Спеціальні функції: конвекція (циркуляція гарячого повітря) та рожен

ЗАГАЛЬНІ ПОЛОЖЕННЯ ЩОДО ТЕХНІКИ БЕЗПЕКИ

Перед початком експлуатації уважно прочитайте інструкцію. Зберігайте гарантійний талон, товарний чек та, за можливості, коробку з внутрішньою упаковкою. Якщо ви віддасте цей пристрій іншим людям, разом із ним надайте їм також інструкцію з експлуатації.

• Пристрій призначений виключно для особистого використання лише за призначенням.

Пристрій не підходить для застосування в комерційному середовищі.

• Забороняється використовувати його за межами приміщення. Тримайте його подалі від джерел тепла, прямих сонячних променів, вологи (у жодному разі не занурюйте його в рідину) та гострих країв інших предметів. Не торкайтеся пристрою мокрим і руками. Якщо на пристрій потрапила якась рідина або волога, негайно відключіть його від електричної розетки.

• Перш ніж виконати очищення або прибирати пристрій в шафу, вимкніть його. Обов'язково витягніть вилку з розетки (тримаючись за вилку, а не за кабель) та зніміть додаткові аксесуари, якщо пристрій не буде використовуватися впродовж певного періоду у часу.

• Не залишайте увімкнений пристрій без нагляду. Якщо ви залишаєте кімнату, переконайтеся в тому, що перед цим ви вимкнули пристрій та витягли його вилку з розетки.

• Пристрій та силовий кабель потрібно регулярно перевіряти на наявність пошкоджень. У разі виявлення подібних пошкоджень забороняється використовувати цей пристрій.

• Не намагайтеся самостійно відремонтувати цей виріб. Замість цього зверніться по допомогу до уповноважених фахівців. Заміну несправного кабелю має виконувати лише виробник, представник служби технічної підтримки або кваліфікований спеціаліст. Замінювати кабель можна лише на виріб такого самого типу.

• Використовуйте лише оригінальні запасні частини.

• Зверніть особливу увагу на наведені нижче «Особливі положення техніки безпеки».

ДІТИ ТА ЛЮДИ З ОБМЕЖЕНИМИ МОЖЛИВОСТЯМИ

• Щоби гарантувати безпеку дітей, тримайте всі елементи упаковки (пластикові пакети, коробки, полістирол тощо) поза межами їхньої досяжності.

УВАГА!

Не дозволяйте маленьким дітям грати з фольгою, оскільки для них є небезпека задусіння!

• Пристрій не призначено для використання людьми (включно з дітьми), які мають обмежені фізичні, сенсорні або розумові можливості та/або недостатні знання/досвід. Вони можуть експлуатувати пристрій лише в тому разі, якщо за ними наглядає людина, відповідальна за їхню безпеку, або вони отримали докладні інструкції з його використання.

• Необхідно постійно стежити за тим, щоби діти не гралися з пристроєм.

ОСОБЛИВІ ПОЛОЖЕННЯ ТЕХНІКИ БЕЗПЕКИ

 **УВАГА!** Небезпека отримання опіків!

Під час та після роботи печі її поверхня може бути дуже гарячою.

- Уникайте контакту з гарячими частинами пристрою.
- Торкатися можна лише ручки та перемикачів. У разі потреби корис туйтеся прихваткою.
- Перед очищенням або переміщенням печі дайте їй охолонути.

УВАГА!

• Не використовуйте прилад із зовнішнім таймером або окремою дист анційною системою управління.

У жодному разі не лишайте працюючий пристрій без нагляду. Пересушений хліб усередині печі може загорітися!

- Переконайтеся в тому, що силовий кабель не контактує з нагрітим и поверхніями пристрою.
- Не розміщуйте пристрій поруч із легкозаймистими предметами (завісами або дерев'яними виробами).
- Розміщуйте пристрій на рівній жаростійкій поверхні.
- Задня частина печі має бути оберненою до стіни.
- Не переміщуйте пристрій, коли він працює.
- Якщо пристрій не використовується, його перемикачі мають бути встановлені в положення «OFF/0» («ВИМК./0»).

КОМПОНЕНТИ ПРИСТРОЮ

- (1) Корпус
- (2) Дверцята
- (3) Ручка дверцят
- (4) Форма для піци
- (5) Решітка для гриля
- (6) Прихватка
- (7) Індикатор
- (8) Перемикач температури
- (9) Таймер
- (10) Піддон для крихт
- (11) Перемикач робочого режиму
- (12) Рожен у комплекті (2 вилки, 1 стрижень, 1 тримач)

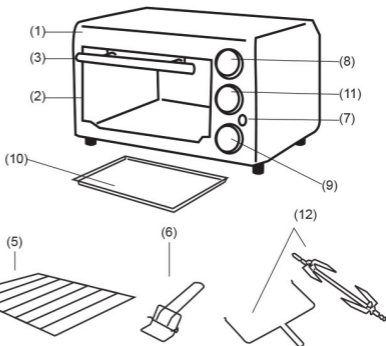

СИМВОЛИ НА ПЕРЕКІАЧІ РОБОЧОГО РЕЖИМУ

- OFF (ВИМК.)
- Верхнє та нижнє нагрівання з конвекцією
- Верхнє нагрівання з конвекцією
- Верхнє та нижнє нагрівання
- Верхнє нагрівання з рожном
- Верхнє та нижнє нагрівання з конвекцією та рожном



РОЗПАКОВУВАННЯ ПРИЛАДУ

1. Дістаньте пристрій з упаковки.
2. Приберіть усі пакувальні матеріали: пластикову плівку, наповнювач, кабельні стяжки та картонну упаковку.
3. Перевірте наявність усіх компонентів у коробці.
4. Огляньте пристрій, щоб переконатися в тому, що його не було пошкоджено під час транспортування.

ПРИМІТКА.

На пристрої можуть лишатися рештки пилу та відходів виробництва. Рекомендуємо виконати очищення пристрою (див. розділ «Очищення»).

ІНСТРУКЦІЇ З ЕКСПЛУАТАЦІЇ

Перед першим використанням

Нагрівальний елемент має захисне покриття. Щоби його прибрати, увімкніть порожній пристрій на 10 хвилин. Встановіть перемикач температури в положення «250 °C».

ПРИМІТКА.

Утворення диму та поява характерного запаху під час здійснення цієї операції є нормальними явищами. Забезпечте належну вентиляцію в приміщенні.

ЕЛЕКТРИЧНІ З'ЄДНАННЯ

1. Встановіть перемикачі в положення «OFF/0» («ВИМК./0»).
2. Напряг в мережі має відповідати рекомендованому для цього пристрою показнику.
3. Вставте штепсель силового кабелю в заземлену електричну розетку.

ЕКСПЛУАТАЦІЯ ПРИСТРОЮ

- Розмістіть піддон для крихт над нагрівальними елементами.
- Оберіть температуру нагрівання.
- Оберіть режим нагрівання.

ПРИМІТКА. Спеціальна функція

РОЖЕН. Ви можете обсмажувати м'ясо на спеціальному стрижні — рожні. Ця функція спеціально призначена для обсмажування цілих курчат, великих шматків яловичини, свинини, риби тощо.

a. Підготуйте продукт, проштрикніть його посередині стрижнем і закріпіть вилками.

Щільно притисніть вилки-фіксатори до металевого стрижня, щоби забезпечити повертання продукту разом зі стрижнем.

b. Тримайте продукт на рожні за тримач у такий спосіб, щоби пази на стрижні збіглися з пазами на тримачі.

c. Вставте стрижень в отвір, розташований у правій стінці пристрою. Паз на іншому кінці стрижня має увійти в тримач, передбачений на лівій стінці.

• Встановіть на таймері бажану тривалість процесу приготування. Після цього автоматично ввімкнеться індикатор, і ви почуєте цокання. Розпочнеться процес нагрівання.

• Після завершення нагрівання пролунає звуковий сигнал.

• Щоби завершити нагрівання передчасно, поверніть таймер проти годинникової стрілки, доки не почуєте дзвінок. Встановіть перемикач температури в положення « 0 ».

ПРИМІТКА. Таймер можна використовувати будь-коли — навіть якщо пристрій не під'єднано до мережі.

- Витягніть штепсель з електричної розетки.
- Перш ніж перейти до очищення пристрою, дайте йому охолонути!

ЗАГАЛЬНА ІНФОРМАЦІЯ ЩОДО НАЛЕЖНОГО ВИКОРИСТАННЯ ПРИСТРОЮ

- Для запікання м'яса або піци використовуйте спеціальну форму для піци.
- Якщо ви бажаєте використовувати інший посуд, спочатку переконайтеся в тому, що він є жаростійким.
- На решітці для гриля можна запікати тости.
- Якщо час приготування становить менше 5 хвилин, рекомендується попередньо прогріти піч без продуктів упродовж 3 хвилин.

ОЧИЩЕННЯ

УВАГА!

- Перш ніж виконати очищення плити, витягніть її вилку з розетки та дочекайтесь, доки вона охолоне.
- За жодних умов не занурюйте прилад у воду, щоби його очистити. Це може призвести до виникнення пожежі або ураження електричним струмом.

ПОПЕРЕДЖЕННЯ!

- Для очищення пристрою забороняється застосовувати дротяну щітку чи абразивні матеріали.
- Також не можна використовувати кислотні або абразивні речовини.

Форма для піци

- Дістаньте з печі спеціальну форму для піци.
- Промийте її в гарячій воді, використовуючи м'який мийний засіб.
- Просушіть форму для піци та поверніть її на місце.

Внутрішні поверхні

- Не використовуйте аерозольні засоби! Вони можуть стати причиною пошкодження нагрівачів. Внутрішні поверхні печі потрібно утримувати в чистоті.
- Бризки та рештки їжі на стінках, а також на решітці для гриля можна витерти вологою тканиною, змоченою в засобі для миття посуду.
- Ретельно витріть поверхні сухим рушником.

Основний блок

- Уникайте потрапляння води всередину пристрою!
- Після завершення роботи з піччю протріть її корпус вологою тканиною.

ЗБЕРІГАННЯ

- Очистіть піч (див. наведені вище вказівки) та протріть її досух.
- Якщо ви не плануєте використовувати пристрій упродовж тривалого періоду часу, рекомендується зберігати його в оригінальній упаковці.
- Зберігайте пристрій у сухому та добре вентиляваному місці, поза межами досяжності дітей.

ГАРАНТІЯ

1. Ця гарантія видана спільним підприємством EDC Poterek Sp.J., зареєстрованим за адресою: вул. Познанська, 129/133, 05-850, м. Ожарув-Мазовецький, телефон: (+48) 022-7213571, внутр. 10 (далі — Esperanza).
2. Ця гарантія надає вам конкретні права та засоби правового захисту проти дій компанії Esperanza. Просимо вас уважно ознайомитися із цим документом. Висування будь-яких претензій у межах цієї гарантії буде передбачати, що ви зрозуміли та прийняли її умови.
3. Компанія Esperanza гарантує, що будь-який її виріб разом із супутніми аксесуарами не матиме жодних дефектів матеріалів та виробничих дефектів за нормальних умов експлуатації у відповідності з призначенням.
4. Якщо ви висунете претензію, що передбачена умовами цієї гарантії, компанія Esperanza, на власний вибір, відремонтує або замінить будь-яку дефектну продукцію новою, використовуючи нові або відновлені заводом-виробником компоненти. У разі використання відновлених деталей їхні характеристики відповідатимуть параметрам нових виробів.
5. Дефектний товар потрібно повертати виробнику разом зі збереженою квитанцією, комерційним рахунком-фактурою або будь-яким іншим доказом факту його придбання. До нього мають бути додані всі аксесуари, що постачаються в оригінальній упаковці. Компанія Esperanza має право відмовити в наданні гарантійних послуг за відсутності будь-яких аксесуарів.
6. Esperanza зобов'язується відповідати на скаргу впродовж 14 днів із моменту її надходження до пункту продажу. Компанія відремонтує дефектний товар у максимально короткий термін. Якщо потрібно буде імпортувати якісь деталі, необхідні для ремонту, з-за кордону, цей термін може бути подовжений.
7. Виконуючи заміну дефектного товару новим виробом, компанія Esperanza має право замінити його на новішу модель з аналогічними технічними параметрами (якщо впродовж гарантійного періоду вже відбулася заміна старої моделі на нову).
8. Якщо ви висуваєте претензію, що передбачена умовами цієї гарантії, це означатиме, що ви погоджуєтеся на те, що ремонт і (за необхідності) заміна товару, залежно від обставин, у межах надання гарантійних послуг, описаних у цьому документі, є єдиним і винятковим засобом усунення несправностей компанією Esperanza.

ВИНЯТКИ:

Гарантія не поширюється на:

1. Товар, виробником яких не є компанія Esperanza.
2. Товар, що був пошкоджений або визнаний дефектним унаслідок:
 - використання не за призначенням;
 - здійснення модифікацій або втручання у внутрішню конструкцію виробу;
 - ехнічного обслуговування або ремонту, виконаного будь-яким іншим постачальником послуг, окрім компанії Esperanza;
 - неналежного зберігання, транспортування або пакування;
 - неправильного встановлення виробу або програмного забезпечення;
 - механічних, фізичних, хімічних або інших типів пошкоджень.
3. Компанія Esperanza за жодних обставин не несе відповідальності за будь-які збитки, втрату клієнтури, прибутків, даних або за шкоду, завдану внаслідок використання продукції Esperanza разом з іншими пристроями.
4. Компанія не приймає продукти з видаленою гарантієюю та іншими видами етикеток, а також вироби, що експлуатувалися в неналежний спосіб або мають ознаки такого використання.

Гарантійний термін становить 12 місяців з дня продажу товару кінцевому споживачу.

Гарантійне обслуговування забезпечується авторизованими від виробника сервісними центрами та відбувається за наявності правильно заповненого гарантійного талону та розрахункового документу встановленої форми.

Більш детально інформація наведена в гарантійному талоні.

Продукти компанії Esperanza мають всі необхідні сертифікати безпеки, що вимагаються на території ЄС.



Символи, що вказують на необхідність роздільного збирання використаного електронного обладнання в європейських країнах.

Цей символ, розміщений на упаковці, вказує на те, що цей продукт не можна викидати разом з іншими побутовими відходами. Такі вироби потрібно збирати окремо. Неналежна утилізація може завдати шкоди довкіллю та негативно вплинути на здоров'я людей. Цей продукт необхідно передати спеціалізованій компанії, що збирає відходи електронного та електричного обладнання для повторного використання. Для отримання додаткової інформації про систему повторного використання та збирання відходів у вашому регіоні зверніться до місцевого спеціалізованого підприємства або відповідального державного органу.



DECLARATION OF CONFORMITY
DEKLARACJA ZGODNOŚCI

We, the manufacturer/importer (My, producent/importer):

EDC Poterek Sp. Jawna
ul. Poznańska 129/133
05-850 Ozarów Mazowiecki
Poland

Declares that the product (Deklarujemy, że produkt):

Kind of product (rodzaj produktu):	MINI OVEN WITH CONVECTION & ROTISSERIE
Type designation (nazwa własna):	NAPOLI
Item No (numer/symbol):	EKO006
Options (opcje):	

Is in compliance with the essential requirements and other relevant provisions of the following directives:

Jest zgodny z zasadniczymi wymaganiami oraz pozostałymi stosownymi przepisami następujących dyrektyw:

EMC 2004/108/C
Year of issue (last 2 digits): 18

The products is compatible with the following norms/standards:

Produkt jest zgodny z poniższymi normami/standardami:

EN 60335-1:2012
EN 60335-2-12:2003+A1:2008
EN 55014-1:2006+A2:2011
EN 61000-3-2:2006+A2:2009

Manufacturers/Authorised representative

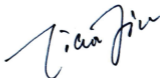

Product Manager

 **esperanza**[®]
creating space for your dreams



Producător/ Producător/ Producent/ Výrobce/ Výrobca
Productor/ Gamintojas/ Produtor/ Producteur/ Gyártó
Produttore/ Produzent/ Παραγωγός/ Производитель:
EDC Poterek Sp. J 05-850 Ożarów Mazowiecki
ul. Poznańska 129/133 www.esperanza.pl
MADE IN P.R.C.